

 **MONSTER®**

VMAY

Innovative Portable Outdoor TV & Fun Hub



English User Manual Page2-13
Français Manuel de l'utilisateur Page14 -25
Deutsch Benutzerhandbuch Seite26-37
español Manual de usuario Página38-49
Português Manual do usuário Página50-61
Italiano Manuale d'uso Pagina62-73
Русский Руководство пользователя Страница74-85
Polski Instrukcja obsługi Strona86-97

TABLE OF CONTENTS

Quick Start Guide	3
Safety Instruction	4
Contents	6
Speaker Component	6
Getting Started	7
Source Switching	7
Bluetooth Connection	7
Headphone Output	8
Mic Input	8
AUX Input	8
FM Radio	9
USB Charging	9
USB Player	9
EQ Presets Audio	9
EQ Presets Video	9
Multimedia Compatibility	10
Watching TV	10
Standby Function	11
Wakeup Function	11
Specifications	12
Limited Warranty	13

Quick Start Guide

For complete operation guidelines, please refer to your user manual.

GETTING STARTED

- Flip the power switch to ON to check current battery level.
- The LED battery indicator will turn on.
- The unit will enter into "Setup Wizard" mode, please choose "Home" for regular use.

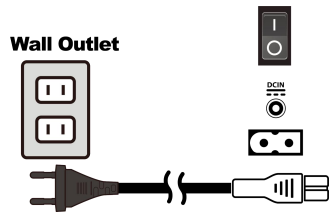

BLUETOOTH CONNECTION

Manual Bluetooth pairing

- Place speaker and Bluetooth device within 3 feet of each other.
- Make sure Bluetooth function is enabled on your device.
- Press and hold Bluetooth  button for 2 seconds to enter pairing mode. BLUE LED will flash.
- Search for Bluetooth devices on your device. Select "MONSTER OUTDOOR TV".

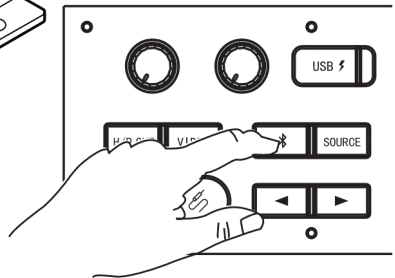
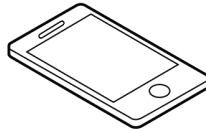

AUX INPUT

- Plug in the 3.5 mm Stereo Audio wire into the AUX-IN input.
- Press the AUX-IN button to change the source to AUX
- You can connect any audio device that has a 3.5mm audio output jack, and can playback and audio from the connected device.

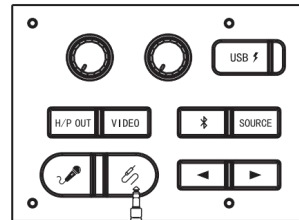
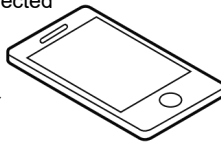

SOURCE SWITCHING KEY

- Main unit has 4 Sources (Display/Bluetooth/Aux in/Radio)
Press "Source" key on remote control to change between source DISPLAY/FM/AUX/BT sequence: DISPLAY/FM/AUX/BT
- The main unit supports 4 sources under audio mode:
 1. Display source (default source);
 2. FM source;
 3. AUX IN source;
 4. Bluetooth source.
- If Main unit is on in Display mode, it will have 4 sub-sources in Display mode. Press the video key on the unit OR press "TV"/"HDMI1"/"USB" button on Remote Control to change source between "TV"/"HDMI1"/"FHDMI2"/"USB"; the related source message will show on TV screen;

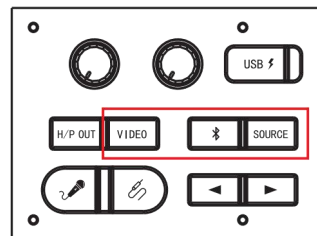

***If the unit is not in use, power should be switched off**

***Unit should be recharged every 2 months if not in constant use.**

IMPORTANT SAFETY INSTRUCTIONS

TO PREVENT FIRE OR SHOCK HAZARD,DO NOT USE THIS PLUG WITH AN EXTENSION CORD,RECEPTACLE OR OTHER OUTLET UNLESS THE BLADE SCAN BE FULLY INSERTED TO PREVENT BLADE EXPOSURE.TO PREVENT FIRE OR SHOCK HAZARD,DO NOT EXPOSE THIS APPLIANCE TO RAIN OR MOIST.
TO PREVENT FIRE OR SHOCK HAZARD,DO NOT USE THIS PLUG WITH AN EXTENSION CORD,RECEPTACLE OR OTHER OUTLET UNLESS THE BLADE SCAN BE FULLY INSERTED TO PREVENT BLADE EXPOSURE.TO PREVENT FIRE OR SHOCK HAZARD,DO NOT EXPOSE THIS APPLIANCE TO RAIN OR MOIST.

 <p>The lightning flash with arrow- head symbol, within an equilateral triangle is intended to alert the user to the presence of insulated "dangerous voltage" within the product's enclosure that may be of sufficient magnitude to constitute a risk of electric shock to persons.</p>	<p style="text-align: center;">CAUTION</p> <p style="text-align: center;">RISK OF ELECTRIC SHOCK DO NOT OPEN</p> <p>WARNING: TO REDUCE THE RISK OF ELECTRIC SHOCK DO NOT REMOVE COVER (OR BACK), NO USER SERVICEABLE PARTS INSIDE REFER SERVICING TO QUALIFIED SERVICE PERSONNEL.</p>	 <p>The exclamation point within an equilateral triangle is intended to alert the user to the presence of important operating and maintenance (servicing) instructions in the literature accompanying the appliance.</p>
---	---	---

Important Safety Instructions

- 1)Read these instructions-All the safety and operating instructions should be read before this product is operated.
- 2)Keep these instructions-The safety and operating instructions should be retained for future reference
- 3)Heed all warnings -All warnings on the appliance and in the operating instructions should be adhered to.
- 4)Follow all instructions-All operating and use instructions should be followed.
- 5)This apparatus can be used in wet location conditions after disconnected the AC Mains supply and closing the water proof cap for the AC inlet.It must not be used in wet location conditions when charging.Do not use this apparatus near water-The appliance should not be used near water or moisture-for example,in wet basement or near a swimming pool.
- 6)Clean only with dry cloth.
- 7)Do not block any ventilation openings,install in accordance with the manufacturer's instructions.
- 8)Do not install near any heat sources such as radiations,heat registers,stoves,or other apparatus (including amplifiers) that produce heat.
- 9)Do not defeat the safety purpose of the polarized or grounding plug.A polarized plug has two blades with one wider than the other.A grounding plug has two blades and a third grounding prong.The wide blade or the third prong is provided for your safety.If the provided plug does not fit into your outlet,consult an electrician for replacement of the obsolete outlet.

- 10) Protected the power cord from being walked on or pinched particularly at plugs, convenience receptacles, and the point where they exit from the apparatus.
- 11) Only use attachments/accessories specified by the manufacturer.
- 12) Use only with the cart, stand, tripod, bracket, or table specified by the manufacturer, or sold with the apparatus. When a cart or rack is used, use caution when moving the cart/apparatus combination to avoid injury from tip-over.



- 13) Unplug this apparatus during lightning storms or when unused for long periods of time.
- 14) Refer all servicing to qualified service personnel. Servicing is required when the apparatus has been damaged in any way, such as power-supply cord or plug is damaged, liquid has been spilled or objects have fallen into the apparatus, the apparatus has been exposed to rain or moisture, does not operate normally, or has been dropped.
- 15) Mains plug is used as the disconnect device, the disconnect device shall remain readily operable.
- 16) Do not install this equipment in a confined or building-in space such as a book case or similar unit, and remain a well ventilation conditions at open site. The ventilation should not be impeded by covering the ventilation openings with items, such as newspapers, table-cloth, curtains, etc
- 17) No naked flame sources, such as lighted candles, should be placed on the apparatus.
- 18) Attention should be drawn to the environmental aspects of battery disposal.
- 19) The use of apparatus in moderate climate.
- 20) The apparatus shall not be exposed to dripping or splashing and that no objects filled with liquids, such as vases, shall be placed on the apparatus.

WARNING: To reduce the risk of fire or electric shock, do not expose this apparatus to rain or moisture.

WARNING: The batteries shall not be exposed to excessive heat such as sunshine, fire or the like.

CAUTION: Danger of explosion if battery is incorrectly replaced. Replace only with the same or equivalent type.

 Protective earthing terminal. The apparatus should be connected to a mains socket outlet with a protective earthing connection.



CONTENTS

This box includes the following items:

- MONSTER VMAY
- AC Power Cable
- Remote Control
- User Manual (incl. Warranty Statement)
- Quick Start Guide
- AUX Cable
- USB-C/HDMI Cable
- TV Tuner Antenna
- Cloth Bag

REMOTE CONTROL

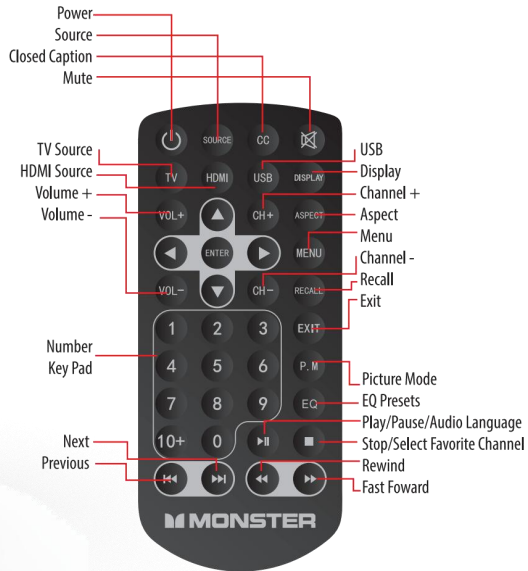

SPEAKER COMPONENTS

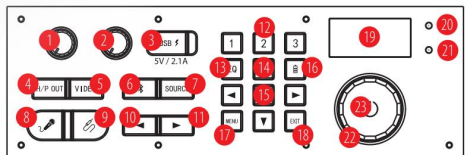

- 1. Mic Level
- 2. Echo Level
- 3. USB Charging Port
- 4. Headphone Out
- 5. Video
- 6. Bluetooth
- 7. SOURCE
- 8. Mic Port
- 9. Aux In Port
- 10. Previous
- 11. Next
- 12. Number Key1-3
- 13. EQ Presets
- 14. Cursor
- 15. Enter
- 16. Battery Level
- 17. Menu
- 18. Exit
- 19. Display
- 20. Power RED LED
- 21. Bluetooth BLUE LED
- 22. VdI+/Vol-
- 23. Power
- 24. HDMI 1 Port

- 25. HDMI 2 Port
- 26. TV Antenna Port
- 27. USB Player Port
- 28. Power Rocker Switch
- 29. DC In 15V/3A
- 30. AC Input Power

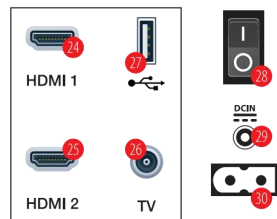

GETTING STARTED

- Flip the power switch to ON to check current battery level.
- The LED battery indicator will turn on.
- The unit will enter into "Setup Wizard" mode, please choose "Home" for regular use.

Wall Outlet

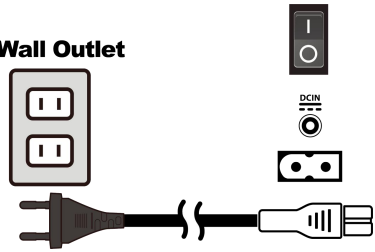

SOURCE SWITCHING KEY

- Main unit has 4 Sources (Display/Bluetooth/Aux in/Radio)
Press "Source" key on remote control to change between source DISPLAY/FM/AUX/BT sequence: DISPLAY/FM/AUX/BT
- The main unit supports 4 sources under audio mode:
 1. Display source (default source);
 2. FM source;
 3. AUX IN source;
 4. Bluetooth source.

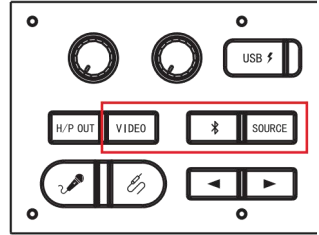

- If Main unit is on in Display mode, it will have 4 sub-sources in Display mode. Press the video key on the unit OR press "TV"/"HDMI1"/"USB" button on Remote Control to change source between "TV"/"HDMI1"/"HDMI2"/"USB"; the related source message will show on TV screen;

BLUETOOTH CONNECTION

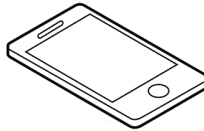

Manual Bluetooth pairing

- Place speaker and Bluetooth device within 3 feet of each other.
- Make sure Bluetooth function is enabled on your device.
- Press and hold Bluetooth  button for 2 seconds to enter pairing mode. BLUE LED will flash.
- Search for Bluetooth devices on your device. Select "**MONSTER OUTDOOR TV**".

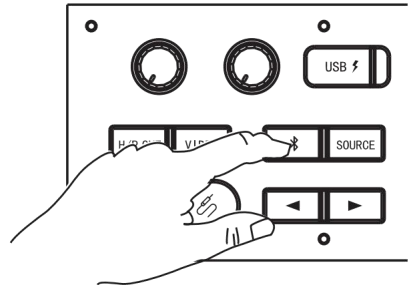

Bluetooth®
Pairing



- Speaker will confirm connection with audible sound.
- Once paired, **BLUE LED** will stop flashing and remain steady.

HEADPHONE OUTPUT

- In any mode, there is sound output when headphones are plugged in, and the volume is adjustable.
- When headphones are plugged in, there is no sound output from the speaker.

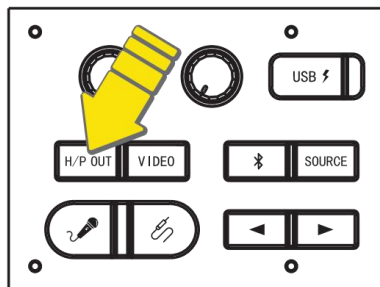

MIC INPUT

- Plug in the 1/4" audio jack plug in the MIC input for Microphone, the unit will enter into that mode(MIC),make sure the the Microphone, is on.
- You can connect any audio device that has a 1/4"audio output jack, with playback capability audio.
- Playback functions (Play,Pause,Next,Previous) canbe controlled from the connected Audio device.
- Guitar not included.

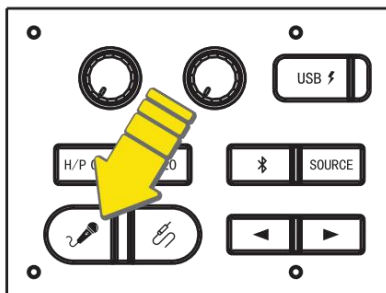

Dynamic Microphone recommended

AUX INPUT

- Plug in the 3.5 mm Stereo Audio wire into the AUX-IN input.
- Press the AUX-IN button to change the source to AUX
- You can connect any audio device that has a 3.5mm audio output jack,and can playback and audio from the connected device.

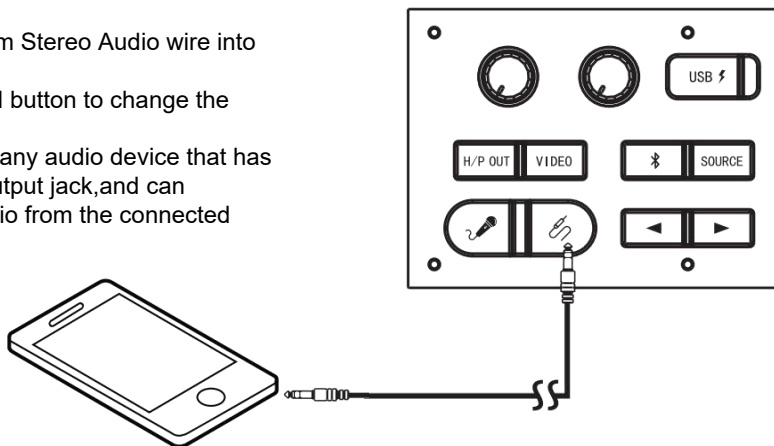

FM RADIO

Listening to FM radio

- Press the "SOURCE" button to select. SOURCE source, the radio station frequency will be displayed on the screen
- Press and hold (◀ ▶) to search a station with the strongest reception.

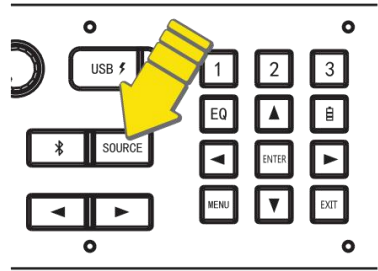

Store your favorite radio stations manually

- Tune to the desired radio station.
- Press and hold a number key (1-3) to enter programming mode; The corresponding number blinks on the screen; enter the stations to save on the selected preset.
- Repeat above step 1-2 to store additional stations.

Store a favorite radio station

- Press the "FM" button to select FM source.
- Press the number 1-3 keys to select one of your favorite radio stations to listen.

PRESET FUNCTION WORKS SIMILARLY ON SUPPLIED REMOTE WITH AN ADDITIONAL 6 PRESETS FOR A TOTAL OF 9

USB CHARGING

- With the built in USB power back, connect your USB cable to USB power ports. You can connect an iPhone, iPad, or any Android device. (USB cable not included)

Items	Parameters
Capacity of Built-in Battery	12V / 9A
Power Bank Output	Voltage 5V/2.1A

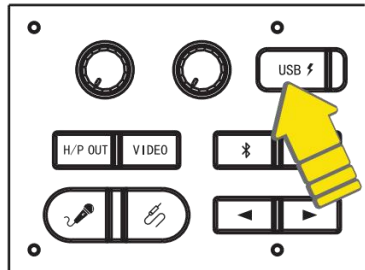

USB Player (REAR USB ONLY)

The USB Player can support "Photo"/"Music"/"Video";

1. USB Version 1.0, 1.1, 2.0; up to 64GB;
2. Compression format is MP3;
3. MP3 bit rates: 32 - 320 kbps;
4. Can't Display MP3 embedded album art;
5. MP3 ID3 tag is V1.2;
6. Only support Mass Storage Class (MSC) playback;
7. Support Fat16/Fat32;
8. Playback folder 7 level;

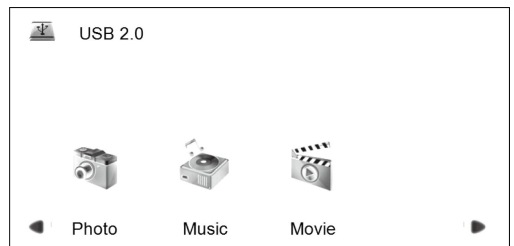

EQUALIZER (EQ) PRESETS AUDIO



Customize your listening experience with 6 EQ settings when in **Bluetooth, AUX, or FM** mode.

Audio:

- EQ 1 MUSIC
- EQ 2 FLAT
- EQ 3 JAZZ
- EQ 4 ROCK
- EQ 5 POP
- EQ 6 CLASSIC

EQUALIZER (EQ)PRESETS VIDEO



Customize your view experience with
4 EQ setting when playing
display source

VIDEO:
EQ1 MUSIC
EQ2 MOVIE
EQ3 NEWS
EQ4 FLAT

MULTIMEDIA FORMAT COMPATIBILITY FOR USB PLAYBACK

Video: MPEG1, MPEG2, MPEG4, AVC, H.263, H.264, H.265, 3gp, mov, mp4, mpg, vob, ts, mkv, avi, wmv, flv, trp

Audio: WMA, PCM, MPEG1, MPEG2, FLAC, AAC-LC, AC3, Vorbis, mp3, wav, aac, m4a, ogg

Picture: JPG JPEG PNG BMP MPO

WATCHING TV

- Assemble the antenna to the rear TV antenna socket.
(use rear USB socket to power your antenna).
- **Enter TV mode:**
 - Press VIDEO button on unit repeatedly until you can see DTV (ATV) on screen.
 - Or Press TV button on remote control.
- **Scan for TV Channels:**
 - Press MENU button on unit or remote control to enter SETUP page.
 - Use left/right navigation button to find Channel page.
 - Follow the instructions on screen to start configure tuning settings in DTV (ATV) mode.
- **Switch TV Channel:**
 - Use CH+/CH- button on remote to switch TV channels.

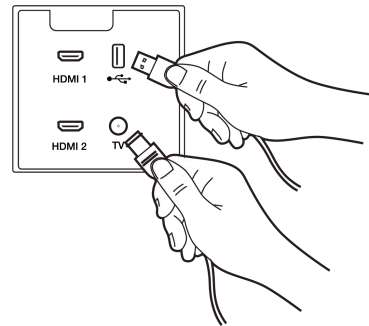
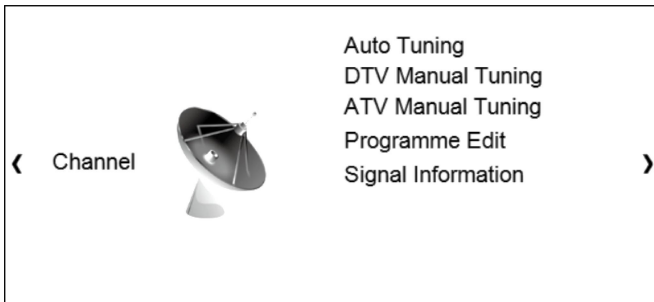

HDMI VIDEO IN

- **Connect to Video Device or a Smart Phone**

- Connect video device to HDMI IN 1 (2) port of MONSTER TV.
- or Connect smart phone to TV HDMI IN 1(2) with USB-C to HDMI cable

- **Select Correct HDMI mode.**

- Press VIDEO button on unit repeatedly until you can see HDMI IN 1 (2) on screen
- Or Press HDMI button on remote control.

- **Note:**

- The USB-C to HDMI for screen mirroring is not compatible with all smart device with USB-C port.
- It will not work if smart phone doesn't supports DisplayPorts standard or allows screen mirroring.

STANDBY FUNCTION

- Main unit will auto enter standby in working mode to save battery,AC charging will also power off. Only Red LED will turn on and other LED will turn off when main unit enters standby mode; Main unit will auto enter standby mode by following previous method,all LED,will turn off when main unit enters standby;
- **In Bluetooth source in working battery mode:** when BT connection fails,or disconnected for 15 minutes,the setting goes to standby mode and BT LED turns off.
- **For AUX In source in working battery mode:** main unit will auto enter standby mode when main unit is in Aux In source and no Aux cable is inserted into main unit for 15 minutes.
- **For USB source in working battery mode:** main unit will auto enter standby mode when main unit is in USB source and no music playing or pause for 15 minutes.
- **Main unit is working mode:** Press and hold the "Standby"key for 2s and it will auto enter STANDBY status.

WAKE UP FUNCTION DESCRIPTION

- **Main unit in OFF status:** Switch "Power" key from Power off to Power on will wake up main unit from standby mode; Main unit wil wake up and return to the last source mode, the Power Red LED will turn off when main unit is working.
- **Main unit in STANDBY status:** Press "Standby" key and the main unit will wake up main unit from standby mode; Main unit will wake up and return to the last source mode, the Power Red LED will turn off when main unit is working.
- **Main unit in STANDBY status:** Press "Standby" key for 1s; Main unit will wake up and returns to last source mode;
- **Main unit at STANDBY status:** Press "Power" key on Remote Control to wake up main unit from standby mode; Main unit will wake up and return to the last source mode, the Power Red LED will turn off when main unit is working.

***If they unit is not in use,power should be switched off**

***Unit should be recharged every 2 months if not in constant use.**

SPECIFICATIONS

GENERAL

IP Rating	IPX4
Audio & Video Inputs.....	Bluetooth;
	(3.5mm) AUX-IN;
	FM Radio;
	(x2)HDMI;
	(6.35mm) Mic /Guitar Input
Audio Output.....	Headphone out
Bluetooth Version	5.3
App	No
LED Indicators	Red(Power/Charge/Standby);
	Blue(Bluetooth)
Lighting Color	No
Made in	China
Materials	Metal & Plastic
Microphone	Yes
Dimensions (L x W x H)mm	452×230.5×476
Weight(lbs./ kg)	7.912Kg
Internal Memory	N/A

PACKAGE

Gift Box(L x W x H)mm 515mm×297mm×556mm

DISPLAY

Display Size	394.38mmDiagonal
	15.6inchesDagonal
Active Area	344.15Hx193.59V
Pixel Format	1920Hx1080V
Pixel Pitch	0.17925Hx0.17925V
Pixel Configuration	R,G,B vertical stripe
Display Mode	Normal
DrivingScheme	FFS
Power Consumption	0.561
Surface treatment of front polarizer ..	Anti-glare Coating

POWER

Power Input.....	AC120V-240V
Play Time	
Audio Only	Up to 30Hrs.
Video & Audio	Up to 10Hrs.
Charge Time	Up to 6Hrs.
Battery Type	Lead-Acid
Battery Capacity	12V/9A
Standby Time/ Power	15min
USB Output	5V/2.1A
Operating Temperature Range.....	32°F to 104°F / 0 °C to 40 °C
Operating Humidity	40-90% RH
Storage Temperature Range	-4°F to 140°F / -20 °C to 60 °C
Work Mode.....	N/A
Off Mode	N/A

AUDIO

Audio Controls	Power(On/Off);
	Volume(Increase/ Decrease/ Wake-up);
	Bluetooth (Select/ Pair);
	Next/ Previous Tracks(BT); Radio(Station/ Seek);
	Numbers (Radio Station Presets);
	Microphone Volume(Increase/ Decrease);
	Echo Volume(Increase/ Decrease);
	Video(Select Source);
	Audio(Select- Bluetooth /Radio/AUX- IN)
Speaker Output	60w
Speaker Drivers	3" Full Range
Passive Radiators	No
Frequency Response	40HZ-20KHZ
THD+ Noise	<10%
Max SPL	99dB
Signal-to-Noise Ratio	>75dB

FEATURES

Carrying Handle; Battery Level Indicator;
15.6"1080P 16:9 Color LCD Display; 9 Radio Remote
Presets; 3 Radio Presets on Unit; DC15V /3 A Car
Charger Input

Limited Warranty

This Monster-branded product, marketed as new, in the original carton to the original purchaser (Product¹), is warranted by Russel Distribution Company, LLC against manufacturing defects in materials and workmanship for a limited warranty period of Ninety (90) Days for Labor and One (1) year for Parts. This Limited Warranty is conditioned upon proper use of Product by you, the Purchaser.

This Limited Warranty does not apply to store display products and product sold as a marked down "special, in as is condition, dose outs", "liquidation and clearance sales", "open box", products missing accessories, or no fault found.

Proof of purchase in the form of a Bill of Sale, Receipt or Receipted Invoice is evidence the Product is within the limited warranty period. The Bill of Sale, Receipt or Receipted Invoice must be presented as a pre-condition to obtaining the limited warranty service.

This Limited warranty begins on the original date of purchase and is valid only on Products purchased through authorized dealers and used in the United States, and Puerto Rico, by the original Purchaser. To receive warranty service, the Purchaser must first contact us for problem determination and service procedures. The original dated bill of sale, receipt or receipted invoice must be presented upon request as proof of purchase.

We will repair your product or if repairs cannot be made, we will replace it at no charge with the same or similar product. If the Product is defective as specified in this limited warranty during the limited warranty period, we may use new or remanufactured parts to repair the Product. All replaced parts and products become our property and must be returned to us. Replacement parts and products assume the remaining original limited warranty, or ninety (90) days, whichever is longer.

Product freight must be prepaid by you, the original Purchaser and shipped in either its original packaging or packaging affording an equal degree of protection. We will not be responsible for or obligated to replace damaged Products.

If the Product is received damaged, it is your responsibility as the consumer to file a claim against the carrier. We will only store the damaged Product for 30 days and reserve the right, in our sole discretion, to dispose of the damaged Product or ship it back to you at your expense after 30 days. This Limited warranty covers manufacturing defects in materials and workmanship encountered in normal, and except to the extent otherwise expressly provided for in this statement noncommercial use of this Product, and shall not apply to the following, including, but not limited to: Damage which occurs in shipment, delivery and installation; applications and uses for which this Product was not intended; adhered Product or serial numbers; cosmetic damage or exterior finish; accidents, abuse, neglect, fire, water, lightning or other acts of nature; use of products, equipment, systems, utilities, services, hardware, supplies, accessories, installations, services, applications, installations, repairs, external wiring or connectors not supplied or authorized by us or the manufacturer, which damage this Product or result in service problems; incorrect electrical line voltage, fluctuations and surges; customer adjustments and failure to follow operating instructions, dearing, maintenance and environmental instructions that are covered and prescribed in the instruction book; reception problems and distortion related to noise, echo, interference or other signal transmission and delivery problems; burned-in images. Uninterrupted or error-free operation of the Product is not warranted.

THERE ARE NO EXPRESS OR IMPLIED WARRANTIES OTHER THAN THOSE LISTED AND DESCRIBED ABOVE, AND NO WARRANTIES WHETHER EXPRESS OR IMPLIED, INCLUDING, BUT NOT LIMITED TO, ANY IMPLIED WARRANTIES OF MERCHANTABILITY OR FITNESS FOR A PARTICULAR PURPOSE, SHALL APPLY AFTER THE EXPRESS WARRANTY PERIODS STATED ABOVE, AND NO OTHER EXPRESS WARRANTY OR GUARANTY GIVEN BY ANY PERSON, FIRM OR CORPORATION WITH RESPECT TO THIS PRODUCT SHALL BE BINDING ON US. REPAIR OR REPLACEMENT AS PROVIDED UNDER THIS LIMITED WARRANTY IS YOUR EXCLUSIVE REMEDY AS THE CONSUMER. WE SHALL NOT BE LIABLE FOR ANY INCIDENTAL, OR CONSEQUENTIAL DAMAGES FOR BREACH OF ANY EXPRESS OR IMPLIED WARRANTY ON THIS PRODUCT. EXCEPT TO THE EXTENT PROHIBITED BY APPLICABLE LAW, ANY IMPLIED WARRANTY OF MERCHANTABILITY OR FITNESS FOR A PARTICULAR PURPOSE ON THIS PRODUCT IS LIMITED FOR THE DURATION OF THIS LIMITED WARRANTY. THIS LIMITED WARRANTY SHALL NOT EXTEND TO ANYONE OTHER THAN THE ORIGINAL PURCHASER OF THIS PRODUCT, IS NONTRANSFERABLE AND STATES YOUR EXCLUSIVE REMEDY.

Some states do not allow limitations on how long an implied warranty lasts, or the exclusion or limitation of incidental or consequential damages, so the above limitations or exclusions may not apply to you. This limited warranty gives you specific legal rights, and you may also have other rights, which vary from state to state. Any provision contained herein which is found contrary to state or local laws shall be deemed null and void and the remaining provisions shall continue in full force and effect.

To find out more go to:

www.MonsterOutdoorTV.com

TABLE DES MATIÈRES

Guide de démarrage rapide	15
Consignes de sécurité	16
Contenu	18
Composant de haut-parleur	18
Commencer	19
Commutation de source	19
Connexion Bluetooth	19
Sortie casque	20
Entrée micro	20
Entrée AUX	20
Radio FM	21
Chargement USB	21
Lecteur USB	21
Préréglages d'égalisation audio	21
Vidéo des préréglages d'égalisation	21
Compatibilité multimédia	22
Regarder la télévision	22
Fonction veille	23
Fonction de réveil	23
Caractéristiques	24
Garantie limitée	25

Guide de démarrage rapide

Pour obtenir des directives de fonctionnement complètes, veuillez vous référer à votre manuel d'utilisation.

COMMENCER

- Basculez l'interrupteur d'alimentation sur ON pour vérifier le niveau actuel de la batterie.
- L'indicateur LED de batterie s'allumera.
- L'appareil entrera en mode "Assistant de configuration", veuillez choisir "Accueil" pour une utilisation régulière.

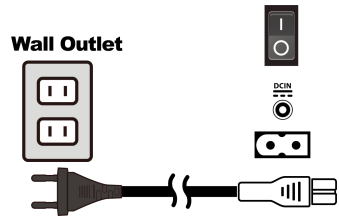

CONNEXION BLUETOOTH

Couplage Bluetooth manuel

- Placez le haut-parleur et l'appareil Bluetooth à moins de 3 pieds l'un de l'autre.
- Assurez-vous que la fonction Bluetooth est activée sur votre appareil.
- Appuyez et maintenez Bluetooth  bouton pendant 2 secondes pour entrer en mode d'appairage. La LED BLEUE clignotera.
- Rechercher des appareils Bluetooth sur votre appareil. Sélectionnez **"MONSTER OUTDOOR TV"**.

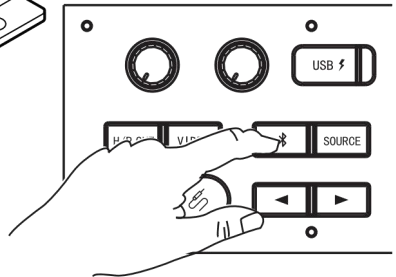
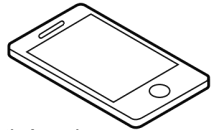

AUX INPUT

- Branchez le fil audio stéréo de 3,5 mm dans l'entrée AUX-IN.
- Appuyez sur le bouton AUX-IN pour modifier la source vers AUX
- Vous pouvez connecter n'importe quel appareil audio doté une prise de sortie audio de 3,5 mm et peut la lecture et l'audio du périphérique connecté appareil.

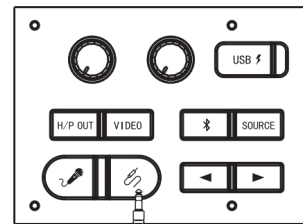

TOUCHE DE COMMUTATION DE SOURCE

- L'unité principale dispose de 4 sources (affichage/Bluetooth/entrée auxiliaire/radio) Appuyez sur la touche "Source" de la télécommande pour basculer entre source DISPLAY/FM/AUX/BT séquence: DISPLAY/FM/AUX/BT
- L'unité principale prend en charge 4 sources en mode audio :
 1. Afficher la source (source par défaut) ;
 2. source FM ;
 3. source AUX IN ;
 4. Source Bluetooth.

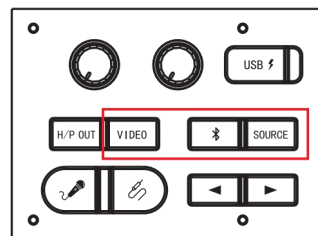

- Si l'unité principale est allumée en mode d'affichage, elle aura 4 sous-sources en mode d'affichage. Appuyez sur la touche vidéo de l'unité ou sur le bouton "TV" / "HDMI" / "USB" de la télécommande pour changer de source entre "TV" / "HDMI1" / "HDMI2" / "USB" ; le message source correspondant s'affichera sur l'écran du téléviseur ;

***Si l'appareil n'est pas utilisé, l'alimentation doit être coupée**

***L'unité doit être rechargée tous les 2 mois si elle n'est pas utilisée de manière constante.**

CONSIGNES DE SÉCURITÉ IMPORTANTES

POUR ÉVITER TOUT RISQUE D'INCENDIE OU DE CHOC, N'UTILISEZ PAS CETTE FICHE AVEC UNE RALLONGE, UNE PRISE OU AUTRE SORTIE À MOINS QUE LE SCAN DE LA LAME SOIT ENTIÈREMENT INSÉRÉ POUR ÉVITER L'EXPOSITION DE LA LAME. POUR ÉVITER TOUT RISQUE D'INCENDIE OU DE CHOC, N'EXPOSEZ PAS CET APPAREIL À LA PLUIE OU À L'HUMIDITÉ. POUR ÉVITER TOUT RISQUE D'INCENDIE OU DE CHOC, N'UTILISEZ PAS CETTE FICHE AVEC UNE RALLONGE, UNE PRISE OU AUTRE SORTIE À MOINS QUE LE SCAN DE LA LAME SOIT ENTIÈREMENT INSÉRÉ POUR ÉVITER L'EXPOSITION DE LA LAME. POUR ÉVITER TOUT RISQUE D'INCENDIE OU DE CHOC, N'EXPOSEZ PAS CET APPAREIL À LA PLUIE OU À L'HUMIDITÉ.

 <p>L'éclair avec le symbole d'une pointe de flèche, dans un triangle équilatéral, est destiné à alerter l'utilisateur de la présence d'une " tension dangereuse " isolée à l'intérieur de l'enceinte du produit qui peut être d'une ampleur suffisante pour constituer un risque de choc électrique pour les personnes.</p>	<p style="text-align: center;">PRUDENCE</p> <p style="text-align: center;">RISQUE DE CHOC ÉLECTRIQUE NE PAS OUVRIR</p> <p>AVERTISSEMENT : POUR RÉDUIRE LE RISQUE DE CHOC ÉLECTRIQUE, NE RETIREZ PAS LE COUVERCLE (OU L'ARRIÈRE), AUCUNE PIÈCE RÉPARABLE PAR L'UTILISATEUR À L'INTÉRIEUR, RÉFÉREZ-VOUS À UN PERSONNEL DE SERVICE QUALIFIÉ.</p>	 <p>Le point d'exclamation dans un triangle équilatéral est destiné à alerter l'utilisateur de la présence d'instructions importantes d'utilisation et d'entretien (entretien) dans la documentation accompagnant l'appareil.</p>
---	---	--

Consignes de sécurité importantes

- 1) Lisez ces instructions - Toutes les instructions de sécurité et d'utilisation doivent être lues avant cela le produit est utilisé.
- 2) Conservez ces instructions. Les instructions de sécurité et d'utilisation doivent être conservées pour référence future.
- 3) Tenez compte de tous les avertissements - Tous les avertissements sur l'appareil et dans le mode d'emploi doivent être respectés.
- 4) Suivez toutes les instructions - Toutes les instructions d'utilisation et d'utilisation doivent être suivies.
- 5) Cet appareil peut être utilisé dans des conditions humides après avoir débranché l'alimentation secteur et fermé le capuchon étanche de l'entrée CA. Il ne doit pas être utilisé dans des conditions humides lors du chargement. N'utilisez pas cet appareil à proximité de l'eau. ne doit pas être utilisé à proximité de l'eau ou de l'humidité, par exemple dans un sous-sol humide ou près d'une piscine.
- 6) Nettoyer uniquement avec un chiffon sec.
- 7) Ne bloquez aucune ouverture de ventilation, installez conformément aux instructions du fabricant.
- 8) Ne pas installer à proximité de sources de chaleur telles que des rayonnements, des registres de chaleur, des poêles ou d'autres appareils (y compris des amplificateurs) produisant de la chaleur.

- 9) Ne contrecarrez pas l'objectif de sécurité de la fiche polarisée ou de mise à la terre. Une fiche polarisée a deux lames, l'une plus large que l'autre. Une fiche de mise à la terre a deux lames et une troisième broche de mise à la terre. La lame large ou la troisième broche est prévue pour votre sécurité. Si la fiche fournie ne rentre pas dans votre prise, consultez un électricien pour le remplacement de la prise obsolète.
- 10) Protège le cordon d'alimentation contre le fait de marcher dessus ou de le pincer, en particulier au niveau des fiches, pour plus de commodité. réceptacles et le point où ils sortent de l'appareil.
- 11) Utilisez uniquement les accessoires spécifiés par le fabricant.
- 12) À utiliser uniquement avec le chariot, le support, le trépied, le support ou la table spécifié par le fabricant ou vendu avec l'appareil. Lorsqu'un chariot ou un support est utilisé, soyez prudent lorsque vous déplacez la combinaison chariot/appareil pour éviter les blessures causées par la pointe. sur.



- 13) Débranchez cet appareil pendant les orages ou lorsqu'il n'est pas utilisé pendant de longues périodes.
- 14) Confiez tout entretien à un personnel de service qualifié. Un entretien est requis lorsque l'appareil a été endommagé de quelque manière que ce soit, par exemple le cordon d'alimentation ou la fiche est endommagé, du liquide a été renversé ou des objets sont tombés dans l'appareil, l'appareil a été exposé à la pluie ou à l'humidité, ne fonctionne pas normalement ou est tombé.
- 15) La fiche secteur est utilisée comme dispositif de déconnexion, le dispositif de déconnexion doit rester facilement utilisable.
- 16) N'installez pas cet équipement dans un espace confiné ou encastré tel qu'une bibliothèque ou unité similaire, et restent dans des conditions de bonne ventilation sur un site ouvert. La ventilation ne doit pas être entravée en couvrant les ouvertures de ventilation avec des objets, tels que des journaux, des nappes, des rideaux, etc.
- 17) Aucune source de flamme nue, telle que des bougies allumées, ne doit être placée sur l'appareil.
- 18) Il convient d'attirer l'attention sur les aspects environnementaux liés à l'élimination des batteries.
- 19) L'utilisation d'appareils dans un climat tempéré.
- 20) L'appareil ne doit pas être exposé aux gouttes ou aux éclaboussures et aucun objet rempli de liquide, tel que des vases, ne doit être placé sur l'appareil.

AVERTISSEMENT : pour réduire le risque d'incendie ou de choc électrique, n'exposez pas cet appareil à la pluie ou à l'humidité.

AVERTISSEMENT : les batteries ne doivent pas être exposées à une chaleur excessive telle que le soleil, le feu ou autre.

ATTENTION : risque d'explosion si la batterie n'est pas correctement remplacée. Remplacez-la uniquement par une batterie de type identique ou équivalent.



Borne de mise à la terre de protection. L'appareil doit être connecté à une prise secteur avec une connexion de mise à la terre de protection.

COMMENCER

- Basculez l'interrupteur d'alimentation sur ON pour vérifier le courant niveau de batterie.
- L'indicateur LED de batterie s'allumera.
- L'appareil entrera en mode "Assistant de configuration", veuillez choisir "Accueil" pour une utilisation régulière.

Wall Outlet

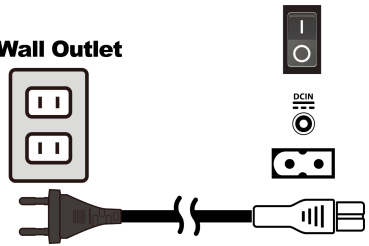

TOUCHE DE COMMUTATION DE SOURCE

- L'unité principale dispose de 4 sources (affichage/Bluetooth /entrée auxiliaire/radio). Appuyez sur la touche " Source " de la télécommande pour changer entre la source DISPLAY/FM/AUX/BT. Séquence : DISPLAY/FM/AUX/BT
- L'unité principale prend en charge 4 sources en mode audio :
 1. Afficher la source (source par défaut) ;
 2. source FM ;
 3. AUX IN source;
 4. Bluetooth source.

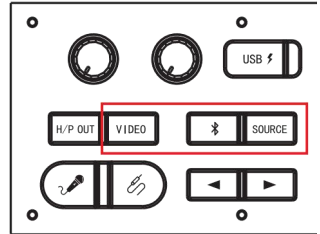

- Si l'unité principale est allumée en mode d'affichage, elle aura 4 sous-sources en mode d'affichage. Appuyez sur la touche vidéo de l'unité OU appuyez sur le bouton "TV", "HDMI" ou "USB" de la télécommande pour changer de source entre "TV", "HDMI1", "HDMI2" ou "USB"; le message de source associé s'affichera sur l'écran de la télévision.

CONNEXION BLUETOOTH

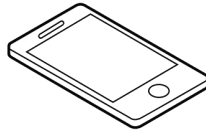

Couplage Bluetooth manuel

Couplage Bluetooth manuel

- Placez le haut-parleur et l'appareil Bluetooth à moins de 3 pieds l'un de l'autre.
- Assurez-vous que la fonction Bluetooth est activée sur votre appareil.
- Appuyez et maintenez le bouton Bluetooth  pendant 2 secondes pour passer en mode d'appairage. La LED BLEUE clignotera.
- Recherchez les appareils Bluetooth sur votre appareil. Sélectionnez "**MONSTER OUTDOOR TV**".

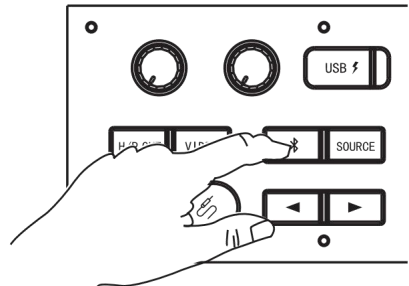

Bluetooth®
Pairing

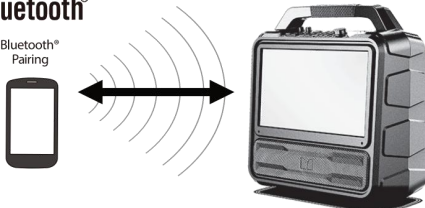

- Le haut-parleur confirmera la connexion avec un son audible.
- Une fois couplé, la **LED BLEUE** cessera de clignoter et restera stable.

SORTIE CASQUE

- Dans n'importe quel mode, le son est émis lorsque des écouteurs sont branchés et le volume est réglable.
- Lorsque des écouteurs sont branchés, aucun son n'est émis par le haut-parleur.

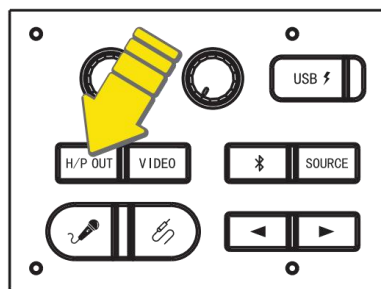

ENTRÉE MICRO

- Branchez la prise jack audio 1/4" dans l'entrée MIC pour le microphone, l'appareil entrera dans ce mode (MIC), assurez-vous que le microphone est allumé.
- Vous pouvez connecter n'importe quel appareil audio doté d'une prise de sortie audio 1/4", avec capacité de lecture audio.
- Fonctions de lecture (Lecture, Pause, Suivant, Précédent) peut être contrôlé depuis le périphérique audio connecté.
- Guitare non incluse.

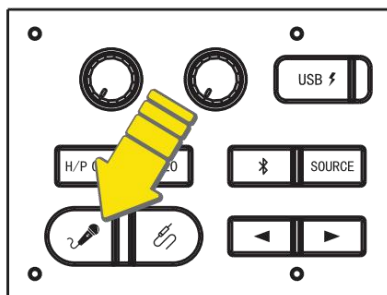

Microphone dynamique recommandé

AUX INPUT

- Branchez le fil audio stéréo de 3,5 mm dans l'entrée AUX-IN.
- Appuyez sur le bouton AUX-IN pour modifier la source vers AUX
- Vous pouvez connecter n'importe quel appareil audio doté une prise de sortie audio de 3,5 mm et peut la lecture et l'audio du périphérique connecté appareil.

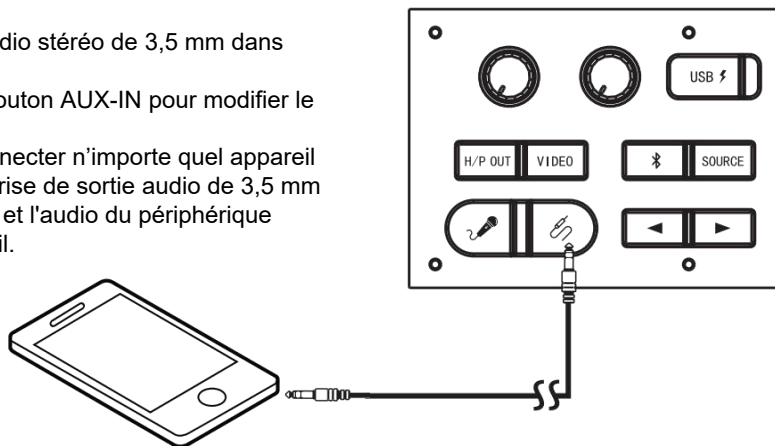

RADIO FM

Écouter la radio FM

- Appuyez sur le bouton "SOURCE" pour sélectionner. Source SOURCE, la fréquence de la station radio sera affiché à l'écran
- Appuyez et maintenez (◀ ou ▶) pour rechercher une station avec la plus forte réception.

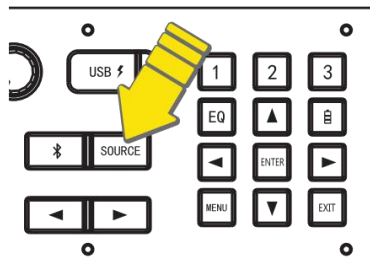

Mémorisez manuellement vos stations de radio préférées

- Syntonisez la station de radio souhaitée.
- Appuyez et maintenez enfoncée une touche numérique (1-3) pour accéder au mode de programmation ; Le numéro correspondant clignote sur l'écran; entrez les stations à enregistrer sur le préréglage sélectionné.
- Répétez les étapes 1 et 2 ci-dessus pour stocker des stations supplémentaires.

Mémoriser une station de radio préférée

- Appuyez sur le bouton « FM » pour sélectionner la source FM.
- Appuyez sur les touches numériques 1 à 3 pour sélectionner l'une de vos stations de radio préférées à écouter.

LA FONCTION PRÉRÉGLÉE FONCTIONNE DE MANIÈRE SIMILAIRE SUR LA TÉLÉCOMMANDE FOURNIE AVEC 6 PRÉRÉGLAGES SUPPLÉMENTAIRES POUR UN TOTAL DE 9

CHARGEMENT USB

- Avec l'alimentation USB intégrée, connectez votre USB câble aux ports d'alimentation USB. Vous pouvez connecter un iPhone, iPad ou tout autre appareil Android. (Câble USB non inclus)

Items	Parameters
Capacity of Built-in Battery	12V / 9A
Power Bank Output	Voltage 5V/2.1A

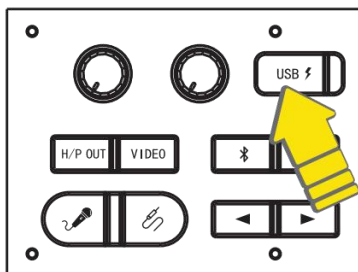

Lecteur USB (USB ARRIÈRE UNIQUEMENT)

Le lecteur USB peut prendre en charge les formats "Photo", "Musique" et "Vidéo".

1. USB Version 1.0, 1.1, 2.0 ; jusqu'à 64 Go ;
2. Le format de compression est MP3 ;
3. Débits MP3 : 32 -320 kbps ;
4. Impossible d'afficher les pochettes d'album intégrées au format MP3 ;
5. La balise MP3 ID3 est V1.2 ;
6. Prend uniquement en charge la lecture de classe de stockage de masse (MSC) ;
7. Supporte Fat16/Fat32 ;
8. Dossier de lecture niveau 7 ;

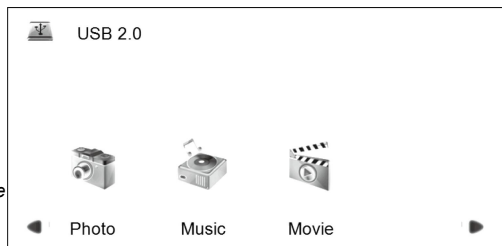

ÉGALISEUR (EQ)PRÉGLAGES AUDIO



Personnalisez votre expérience d'écoute avec 6 réglages d'égalisation lorsque en mode Bluetooth, AUX ou FM.

L'audio:

EQ 1 MUSIQUE
EQ 2 PLAT
EQ 3 JAZZ

EQ4 ROCK
EQ5 POP
EQ6 CLASSIQUE

EQUALIZER (EQ)PRESETS VIDEO



Personnalisez votre expérience visuelle avec 4 réglages d'égalisation lors de la lecture source d'affichage

VIDÉO:
EQ1 MUSIQUE
FILM EQ2
NOUVELLES EQ3
EQ4 PLAT

COMPATIBILITÉ DES FORMATS MULTIMÉDIA POUR LA LECTURE USB

Vidéo : MPEG1,MPEG2,MPEG4,AVC,H.263,H.264,H.265,3gp,mov,mp4,mpg.vob.ts.mkv,avi,wmv,flv,trp.

Audio : WMA,PCM,MPEG1,MPEG2,FLAC,AAC-LC,AC3,Vorbis,mp3,wav,aac,m4a,ogg

Image : JPG JPEG PNG BMP MPO

REGARDER LA TÉLÉVISION

- Assemblez l'antenne à la prise d'antenne TV arrière.
(utilisez la prise USB arrière pour alimenter votre antenne).
- **Entrer en mode TV:**
 - Appuyez plusieurs fois sur le bouton VIDEO sur l'unité jusqu'à ce que vous puissiez voir DTV (ATV) à l'écran.
 - Ou appuyez sur le bouton TV de la télécommande.
- **Recherche des chaînes de TV:**
 - Appuyez sur le bouton MENU de l'appareil ou de la télécommande pour accéder à la page SETUP.
 - Utilisez le bouton de navigation gauche/droite pour trouver la page CHANNEL.
 - Suivez les instructions à l'écran pour commencer à configurer les paramètres de réglage dans le mode DTV (ATV).
- **Changer de chaîne TV:**
 - Utilisez les boutons CH+ / CH- de la télécommande pour changer de chaîne TV.

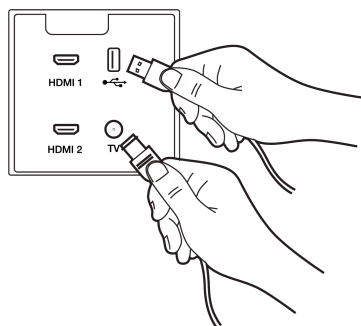
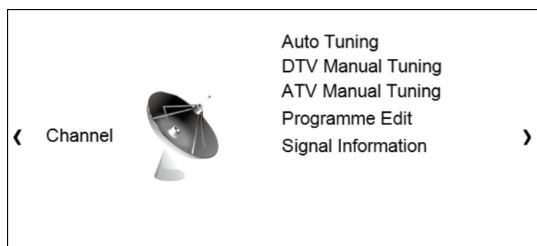

HDMI VIDEO IN

- **Connectez-vous à un appareil vidéo ou à un Smartphone**
- Connectez le périphérique vidéo au port HDMI IN 1 (2) de MONSTER TV.
- Ou connectez le smartphone au téléviseur HDMI IN 1(2) avec un câble USB-C vers HDMI

- **Sélectionnez le mode HDMI correct.**
- Appuyez plusieurs fois sur le bouton VIDEO de l'appareil jusqu'à ce que vous puissiez voir HDMI IN 1 (2) à l'écran.
- Ou appuyez sur le bouton HDMI de la télécommande.
- **Note :**
- L'USB-C vers HDMI pour la mise en miroir d'écran n'est pas compatible avec tous les appareils intelligents dotés d'un port USB-C
- Cela ne fonctionnera pas si le smartphone ne prend pas en charge la norme DisplayPorts ou n'autorise pas la mise en miroir de l'écran.

FONCTION VEILLE

- L'unité principale entrera automatiquement en veille en mode de fonctionnement pour économiser la batterie, la charge CA s'éteindra également. Seule la LED rouge s'allumera et les autres LED s'éteindront lorsque l'unité principale entrera en mode veille ; L'unité principale entrera automatiquement en mode veille en suivant la méthode précédente, toutes les LED s'éteindront lorsque l'unité principale entrera en veille ;
- **Dans la source Bluetooth en mode batterie de travail :** Lorsque la connexion BT échoue ou est déconnectée pendant 15 minutes, le réglage passe en mode veille et la LED BT s'éteint.
- **Pour la source AUX In en mode batterie de travail :** L'unité principale entrera automatiquement en mode veille lorsque l'unité principale est en source Aux In et qu'aucun câble Aux n'est inséré dans l'unité principale pendant 15 minutes.
- **Pour la source USB en mode batterie de travail :** l'unité principale entrera automatiquement en mode veille lorsque l'unité principale est en source USB et qu'aucune musique n'est en cours de lecture ou de pause pendant 15 minutes.
- **L'unité principale est en mode de fonctionnement :** Appuyez et maintenez enfoncée la touche « Standby » pendant 2 secondes et il entrera automatiquement en état STANDBY.

DESCRIPTION DE LA FONCTION DE RÉVEIL

- **Unité principale en état OFF :** Passer la clé "Power" de l'arrêt à l'allumé réveillera l'unité principale du mode veille ; l'unité principale se réveillera et reviendra au dernier mode source, le voyant LED rouge de mise sous tension s'éteindra lorsque l'unité principale fonctionnera.
- **Unité principale en état STANDBY :** Appuyez sur la touche "Veille" et l'unité principale se réveillera du mode veille ; l'unité principale se réveillera et reviendra au dernier mode source, le voyant LED rouge de mise sous tension s'éteindra lorsque l'unité principale fonctionnera.
- **Unité principale en état STANDBY :** PAppuyez sur la touche "Veille" pendant 1 seconde ; l'unité principale se réveillera et reviendra au dernier mode source.
- **Unité principale en état STANDBY :** Appuyez sur la touche "Power" de la télécommande pour réveiller l'unité principale du mode veille. L'unité principale se réveillera et reviendra au dernier mode source, le voyant LED rouge de mise sous tension s'éteindra lorsque l'unité principale sera en fonctionnement.

***Si l'appareil n'est pas utilisé, l'alimentation doit être coupée**

***L'unité doit être rechargée tous les 2 mois si elle n'est pas utilisée de manière constante.**

CARACTÉRISTIQUES

GÉNÉRAL

Indice IP	IPX4
Entrées audio et vidéo.....	Bluetooth ; (3.5 mm) AUX-IN ; Radio FM ; (x2)HDMI ; (6.35mm) Entrée micro/guitare
Version Bluetooth	5.3
Application	Non
Indicateurs LED	Rouge (Alimentation/Charge/Veille) ; Bleu (Bluetooth)
Couleur d'éclairage	Non
Fabriqué en	Chine
Matériaux	Métal et plastique
Micro	Oui
Dimensions (L x L x H)mm	452×230,5×476
Poids (lb/kg)	7,912 Kg
Mémoire interne	N/A

EMBALLER

Coffret cadeau (L xlxh) mm ... 515 × 297 x 556 (mm)

AFFICHER

Taille de l'écran	394,38 mmDiagonal
.....	15,6 poucesDagonal
Zone active	344,15Hx193,59V
Format de pixels	1920Hx1080V
Pas de pixel	0,17925Hx0,17925V
Configuration des pixels	Bande verticale R, V, B
Mode d'affichage	Normal
Schéma de conduite	FFS
Consommation électrique	0,561
Traitement de surface du polariseur avant	
.....	Revêtement anti-éblouissant

POUVOIR

Entrée d'alimentation.....	AC120V-240V
Récréation	
Audio uniquement	Jusqu'à 30 heures.
Vidéo et audio	Jusqu'à 10 heures.
Temps de charge	Jusqu'à 6 heures.
Type de batterie	Plomb-Acide
Capacité de la batterie	12V/9A
Autonomie en veille/alimentation	15 min
Sortie USB	5V/2,1A
Plage de température de fonctionnement	32°F à 104°F / 0 °C à 40 °C
Humidité de fonctionnement	40-90 % HR
Plage de température de stockage	-4°F à 140°F / -20 °C à 60 °C
Mode de travail.....	N/A
Mode Arrêt	N/A

L'AUDIO

Commandes audio	Alimentation (marche/arrêt) ; Volume (augmentation/diminution/réveil) ; Bluetooth (sélectionner/appairer) ; Suivant/Précédent Pistes (BT) ; Radio(Station/Recherche) ; Numéros (préréglages de stations de radio) ; Volume du microphone (augmentation/diminution) ; Volume d'écho (augmentation/diminution) ; Vidéo (Sélectionner la source) ; Audio (sélectionner-Bluetooth/Radio/AUX-IN)
Sortie haut-parleur	60w
Pilotes de haut-parleurs.....	3° Gamme complète
Radiateurs passifs	Non
Réponse en fréquence	40HZ-20KHZ
THD+ Bruit	<10%
SPL maximum	99 dB
Rapport signal/bruit	>75dB

CARACTÉRISTIQUES

Poignée de transport ; Indicateur de niveau de batterie ;
Écran LCD couleur 15,6" 1080P 16:9 ;
9 préréglages radio à distance ;
3 préréglages radio sur l'unité ;
Entrée de chargeur de voiture DC15V /3 A

Garantie limitée

Ce produit de la marque Monster, commercialisé comme neuf, dans son emballage d'origine et destiné à l'acheteur d'origine (le "Produit"), est garanti par Russel Distribution Company, LLC contre les défauts de fabrication de matériaux et de fabrication pour une période de garantie limitée de quatre-vingt-dix (90) jours pour la main-d'œuvre et un (1) an pour les pièces. Cette garantie limitée est conditionnée par l'utilisation correcte du Produit par vous, l'acheteur.

Cette garantie limitée ne s'applique pas aux produits d'exposition en magasin, aux produits vendus en tant que "spéciaux" marqués, en condition "telle quelle", aux fins de série, aux liquidations et ventes de déstockage, aux produits vendus en "boîte ouverte", aux produits manquants d'accessoires, ou aux produits sans défaut trouvé.

La preuve d'achat sous forme de facture, de reçu ou de facture acquittée constitue la preuve que le Produit est dans la période de garantie limitée. La facture, le reçu ou la facture acquittée doit être présenté comme une condition préalable à l'obtention du service de garantie limitée.

Cette garantie limitée commence à la date d'achat d'origine et est valide uniquement sur les produits achetés auprès de revendeurs autorisés et utilisés aux États-Unis et à Porto Rico par l'acheteur d'origine. Pour bénéficier du service de garantie, l'acheteur doit d'abord nous contacter pour déterminer le problème et les procédures de service. La facture d'achat datée d'origine, le reçu ou la facture acquittée doit être présenté sur demande comme preuve d'achat.

Nous réparerons votre produit ou, si les réparations ne peuvent pas être effectuées, nous le remplacerons gratuitement par un produit identique ou similaire. Si le Produit est défectueux comme spécifié dans cette garantie limitée pendant la période de garantie limitée, nous pouvons utiliser des pièces neuves ou remises à neuf pour réparer le Produit. Toutes les pièces et produits remplacés deviennent notre propriété et doivent nous être retournés. Les pièces et produits de remplacement bénéficient de la garantie limitée d'origine restante, ou quatre-vingt-dix (90) jours, selon la période la plus longue.

Le fret du produit doit être prépayé par vous, l'acheteur d'origine, et expédié dans son emballage d'origine ou dans un emballage offrant un degré de protection équivalent. Nous ne serons pas responsables de remplacer les produits endommagés.

Si le Produit est reçu endommagé, il est de votre responsabilité en tant que consommateur de déposer une réclamation auprès du transporteur. Nous ne conserverons le Produit endommagé que pendant 30 jours et nous nous réservons le droit, à notre seule discrétion, de disposer du Produit endommagé ou de vous le renvoyer à vos frais après 30 jours. Cette garantie limitée couvre les défauts de fabrication de matériaux et de fabrication rencontrés dans une utilisation normale et, sauf disposition contraire expressément prévue dans la présente déclaration, une utilisation non commerciale de ce Produit, et ne s'applique pas aux éléments suivants, notamment, sans s'y limiter : les dommages survenus lors de l'expédition, de la livraison et de l'installation ; les applications et utilisations pour lesquelles ce Produit n'était pas destiné ; les numéros de série ou d'adhésion ; les dommages cosmétiques ou la finition extérieure ; les accidents, les abus, la négligence, le feu, l'eau, la foudre ou autres catastrophes naturelles ; l'utilisation de produits, équipements, systèmes, services, matériels, accessoires, applications, installations, réparations, câblages externes ou connecteurs non fournis ou autorisés par nous ou le fabricant, qui endommagent ce Produit ou entraînent des problèmes de service ; la tension électrique incorrecte, les fluctuations et les surtensions ; les ajustements effectués par le client et le non-respect des instructions de fonctionnement, d'entretien et environnementales couvertes et prescrites dans le manuel d'instructions ; les problèmes de réception et de distorsion liés au bruit, à l'écho, aux interférences ou à d'autres problèmes de transmission et de livraison de signal ; les images brûlées. Le fonctionnement ininterrompu ou sans erreur du Produit n'est pas garanti.

IL N'Y A AUCUNE GARANTIE EXPRESSE OU IMPLICITE AUTRE QUE CELLES ÉNUMÉRÉES ET DÉCRITES CI-DESSUS, ET AUCUNE GARANTIE

QU'ELLES SONT EXPRESSES OU IMPLICITES, Y COMPRIS, MAIS SANS LIMITATION, TOUTE GARANTIE IMPLICITE DE QUALITÉ MARCHANDE OU D'ADAPTATION À UN USAGE PARTICULIER, S'APPLIQUERA APRÈS LES PÉRIODES DE GARANTIE EXPRESSES INDIQUÉES CI-DESSUS, ET AUCUNE AUTRE GARANTIE EXPRESSE OU GARANTIE DONNÉE PAR UNE PERSONNE, UNE ENTREPRISE OU UNE SOCIÉTÉ CONCERNANT CE PRODUIT NE SERA ÊTRE LIÉ-ING SUR NOUS. LA RÉPARATION OU LE REMPLACEMENT PRÉVU PAR CETTE GARANTIE LIMITÉE EST VOTRE RECOURS EXCLUSIF CONSOMMATEUR. NOUS NE SERONS PAS RESPONSABLES DE TOUT DOMMAGE ACCESSOIRE OU CONSÉCUTIF EN CAS DE VIOLATION DE TOUTE GARANTIE EXPRESSE OU IMPLICITE SUR CE PRODUIT ; SAUF DANS LA MESURE INTERDITE PAR LA LOI APPLICABLE, TOUTE GARANTIE IMPLICITE DE QUALITÉ MARCHANDE OU D'ADAPTATION À UN USAGE PARTICULIER DE CE PRODUIT EST LIMITÉE POUR LA DURÉE DE CETTE GARANTIE LIMITÉE CETTE GARANTIE LIMITÉE NE S'ÉTENDRA À QUICONQUE AUTRE QUE L'ACHETEUR ORIGINAL DE CE PRODUIT. UCT, EST NON TRANSFÉRABLE ET DÉCLINE VOTRE RECOURS EXCLUSIF.

Certains États n'autorisent pas les limitations quant à la durée d'une garantie implicite, ou l'exclusion ou la limitation des dommages indirects ou consécutifs, de sorte que les limitations ou exclusions ci-dessus peuvent ne pas s'appliquer à vous. Cette garantie limitée vous accorde des droits légaux spécifiques, et vous pouvez également avoir d'autres droits, qui varient d'un État à l'autre. Toute disposition contenue dans les présentes qui est contraire aux lois étatiques ou locales sera réputée nulle et non avenue, et les dispositions restantes continueront à être pleinement en vigueur.

Pour en savoir plus, rendez-vous sur :

www.MonsterOutdoorTV.com

INHALTSVERZEICHNIS

Schnellstartanleitung	27
Sicherheitshinweise	28
Inhalt	30
Lautsprecherkomponenten	30
Erste Schritte	31
Quellenum schaltung	31
Bluetooth Verbindung	31
Kopfhörerausgang	32
MicInput	32
AUX Eingang	32
FM Radio	33
USB Aufladung	33
USB Player	33
EQ Voreinstellungen für Audio	33
EQ Voreinstellungen Video	33
Multimedia Kompatibilität	34
Fernsehen	34
Standby Funktion	35
Weck Funktion	35
Spezifikationen	36
Eingeschränkte Garantie	37

Schnellstartanleitung

Die vollständigen Betriebsrichtlinien finden Sie in Ihrem Benutzerhandbuch.

ERSTE SCHRITTE

- Stellen Sie den Netzschalter auf ON, um den aktuellen Batteriestand zu überprüfen.
- Die LED-Batterieanzeige leuchtet auf.
- Die Einheit wird in den "Setup-Assistenten"-Modus wechseln, bitte wählen Sie "Home" für die regelmäßige Verwendung.

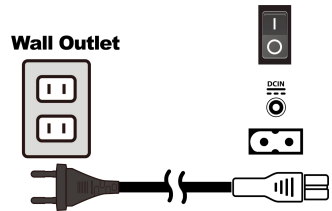

BLUETOOTH-VERBINDUNG

Manuelle Bluetooth-Kopplung

- Platzieren Sie den Lautsprecher und das Bluetooth-Gerät innerhalb von 3 Fuß voneinander entfernt.
- Stellen Sie sicher, dass die Bluetooth-Funktion auf Ihrem Gerät aktiviert ist.
- Halten Sie Bluetooth gedrückt Halten Sie die Taste 2 Sekunden lang gedrückt, um in den Kopplungsmodus zu gelangen. Die BLAUE LED blinkt.
- Suchen Sie nach Bluetooth-Geräten Ihr Gerät. Wählen "MONSTER OUTDOOR TV".

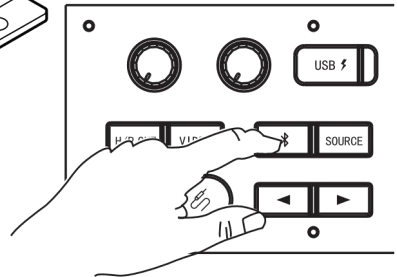
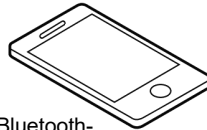

AUX-EINGANG

- Stecken Sie das 3,5-mm-Stereo-Audiokabel ein den AUX-IN-Eingang.
- Drücken Sie die AUX-IN-Taste, um das zu ändern Quelle auf AUX umschalten
- Sie können jedes Audiogerät anschließen, das über einen verfügt eine 3,5-mm-Audioausgangsbuchse und kann Wiedergabe und Audio vom angeschlossenen Gerät Gerät.

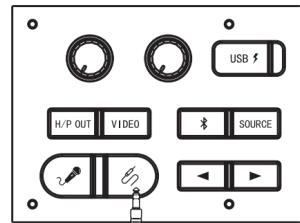
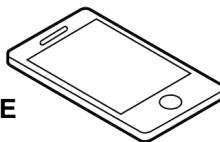

QUELLENSCHALTERTASTE

- Die Haupteinheit hat 4 Quellen (Display/Bluetooth/Aux-Eingang/Radio). Drücken Sie die "SOURCE"-Taste auf der Fernbedienung, um zwischen den Quellen DISPLAY/FM/AUX/BT zu wechseln: DISPLAY/FM/AUX/BT.
- Das Hauptgerät unterstützt im Audiomodus 4 Quellen:
 1. Quelle anzeigen (Standardquelle);
 2. FM-Quelle;
 3. AUX IN-Quelle;
 4. Bluetooth-Quelle.
- Wenn die Haupteinheit im Anzeigemodus eingeschaltet ist, hat sie 4 Unterquellen im Anzeigemodus. Drücken Sie die Videotaste auf der Einheit ODER drücken Sie die "TV"/"HDMI"/"USB"-Taste auf der Fernbedienung, um zwischen den Quellen "TV"/"HDMI1"/"HDMI2"/"USB" zu wechseln; die entsprechende Quellenmeldung wird auf dem Fernsehbildschirm angezeigt.

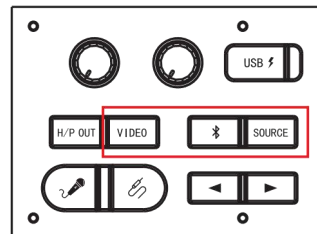

- *Wenn das Gerät nicht verwendet wird, sollte die Stromversorgung ausgeschaltet werden
- *Das Gerät sollte alle 2 Monate aufgeladen werden, wenn es nicht ständig verwendet wird.

WICHTIGE SICHERHEITSANWEISUNGEN

UM BRAND- ODER STROMSCHLAGGEFAHR ZU VERMEIDEN, VERWENDEN SIE DIESEN STECKER NICHT MIT EINEM VERLÄNGERUNGSKABEL, EINER STECKDOSE ODER ANDEREM ES SEI DENN, DASS DER KLINGENSCHAN VOLLSTÄNDIG EINGESETZT IST, UM EINE EXPOSITION DER KLINGE ZU VERMEIDEN. UM EINE BRAND- ODER STROMSCHLAGGEFAHR ZU VERMEIDEN, SETZEN SIE DIESES GERÄT NICHT REGEN ODER FEUCHTIGKEIT AUS.

UM BRAND- ODER STROMSCHLAGGEFAHR ZU VERMEIDEN, VERWENDEN SIE DIESEN STECKER NICHT MIT EINEM VERLÄNGERUNGSKABEL, EINER STECKDOSE ODER ANDEREM ES SEI DENN, DASS DER KLINGENSCHAN VOLLSTÄNDIG EINGESETZT IST, UM EINE EXPOSITION DER KLINGE ZU VERMEIDEN. UM EINE BRAND- ODER STROMSCHLAGGEFAHR ZU VERMEIDEN, SETZEN SIE DIESES GERÄT NICHT REGEN ODER FEUCHTIGKEIT AUS.

 <p>Das Blitzsymbol mit Pfeil- und Pfeilspitze in einem gleichseitigen Dreieck soll den Benutzer auf das Vorhandensein isolierter "gefährlicher Spannung" innerhalb des Produktgehäuses aufmerksam machen, die so groß sein kann, dass für Personen die Gefahr eines Stromschlags besteht.</p>	<p style="text-align: center;">VORSICHT</p> <p style="text-align: center;">GEFAHR EINES STROMSCHLAGS NICHT ÖFFNEN</p> <p>WARNUNG: UM DAS RISIKO EINES STROMSCHLAGS ZU REDUZIEREN, ENTFERNEN SIE DIE ABDECKUNG (ODER DIE RÜCKSEITE) NICHT. Im Inneren befinden sich keine vom Benutzer zu wartenden Teile. Die Wartung muss durch qualifiziertes Kundendienstpersonal erfolgen.</p>	 <p>Das Ausrufezeichen in einem gleichseitigen Dreieck soll den Benutzer auf wichtige Betriebs- und Wartungsanweisungen in der dem Gerät beiliegenden Dokumentation aufmerksam machen.</p>
---	--	---

Wichtige Sicherheitsanweisungen

- 1) Lesen Sie diese Anweisungen. Zuvor sollten alle Sicherheits- und Bedienungsanweisungen gelesen werden Produkt betrieben wird.
- 2) Bewahren Sie diese Anweisungen auf. Die Sicherheits- und Bedienungsanleitungen sollten zum späteren Nachschlagen aufbewahrt werden
- 3) Beachten Sie alle Warnungen – Alle Warnungen auf dem Gerät und in der Bedienungsanleitung sollten eingehalten werden.
- 4) Befolgen Sie alle Anweisungen – Alle Betriebs- und Gebrauchsanweisungen sollten befolgt werden.
- 5) Dieses Gerät kann an nassen Standortbedingungen verwendet werden, nachdem die Wechselstromversorgung getrennt und die wasserdichte Kappe für den Wechselstromeingang geschlossen wurde. Es darf beim Laden nicht an feuchten Standortbedingungen verwendet werden. Verwenden Sie dieses Gerät nicht in der Nähe von Wasser sollte nicht in der Nähe von Wasser oder Feuchtigkeit verwendet werden, beispielsweise in einem feuchten Keller oder in der Nähe eines Schwimmbades.
- 6) Nur mit einem trockenen Tuch reinigen.
- 7) Blockieren Sie keine Lüftungsöffnungen und installieren Sie es gemäß den Anweisungen des Herstellers.
- 8) Installieren Sie das Gerät nicht in der Nähe von Wärmequellen wie Heizkörpern, Heizregistern, Öfen oder anderen Geräten (einschließlich Verstärkern), die Wärme erzeugen.
- 9) Die Sicherheitsfunktion des polarisierten oder geerdeten Steckers darf nicht außer Kraft gesetzt werden. Ein polarisierter Stecker hat zwei Stifte, von denen einer breiter ist als der andere. Ein Erdungsstecker hat zwei Stifte und einen dritten Erdungsstift. Der breite Stift oder der dritte Stift ist dafür vorgesehen Ihre Sicherheit. Wenn der mitgelieferte Stecker nicht in Ihre Steckdose passt, wenden Sie sich an einen Elektriker, um die veraltete Steckdose auszutauschen.

- 10) Schützt das Netzkabel vor dem Betreten oder Einklemmen, insbesondere an Steckern, praktisch Behälter und die Stelle, an der sie aus dem Gerät austreten.
- 11) Verwenden Sie nur vom Hersteller angegebene Anbaugeräte/Zubehörteile.
- 12) Nur mit dem vom Hersteller angegebenen oder mit dem Gerät verkauften Wagen, Ständer, Stativ, Halterung oder Tisch verwenden. Wenn ein Wagen oder Gestell verwendet wird, seien Sie beim Bewegen der Kombination aus Wagen und Gerät vorsichtig, um Verletzungen durch Kippen zu vermeiden. über.



- 13) Trennen Sie das Gerät während eines Gewitters oder bei längerer Nichtbenutzung vom Stromnetz.
- 14) Überlassen Sie alle Wartungsarbeiten qualifiziertem Servicepersonal. Wenn das Gerät nicht funktioniert, ist eine Wartung erforderlich in irgendeiner Weise beschädigt wurde, z. B. wenn das Netzkabel oder der Stecker beschädigt ist, Flüssigkeiten verschüttet wurden oder Gegenstände in das Gerät gefallen sind, das Gerät Regen oder Feuchtigkeit ausgesetzt war, nicht normal funktioniert oder fallen gelassen wurde.
- 15) Als Trennvorrichtung wird der Netzstecker verwendet. Die Trennvorrichtung muss weiterhin leicht bedienbar bleiben.
- 16) Installieren Sie dieses Gerät nicht in einem engen oder eingebauten Raum wie einem Bücherregal oder Ähnliches Gerät und sorgen Sie für gute Belüftungsbedingungen am offenen Standort. Die Belüftung sollte nicht durch das Abdecken der Belüftungsöffnungen mit Gegenständen wie Zeitungen, Tischdecken, Vorhängen usw. behindert werden
- 17) Es dürfen keine offenen Flammen, wie z. B. brennende Kerzen, auf das Gerät gestellt werden.
- 18) Es sollte auf die Umweltaspekte der Batterieentsorgung hingewiesen werden.
- 19) Die Verwendung von Geräten in gemäßigttem Klima.
- 20) Das Gerät darf keinen Tropfen oder Spritzern ausgesetzt werden und es dürfen keine mit Flüssigkeiten gefüllten Gegenstände wie Vasen auf das Gerät gestellt werden.

WARNUNG: Um die Gefahr eines Brandes oder Stromschlags zu verringern, setzen Sie dieses Gerät weder Regen noch Feuchtigkeit aus.

WARNUNG: Die Batterien dürfen keiner übermäßigen Hitze wie Sonnenschein, Feuer oder Ähnlichem ausgesetzt werden.

VORSICHT: Es besteht Explosionsgefahr, wenn die Batterie falsch ausgetauscht wird. Ersetzen Sie sie nur durch denselben oder einen gleichwertigen Typ.

 Schutzerdungsanschluss. Das Gerät sollte an eine Netzsteckdose mit Schutzerdungsanschluss angeschlossen werden.



INHALT

Diese Box enthält Folgendes:

- MONSTER VMAY
- Netz Kabel
- Fernbedienung
- Bedienungsanleitung (einschließlich Garantieerklärung)
- Schnellstartanleitung
- AUX-Kabel
- USB-C/HDMI-Kabel
- TV-Tunerantenne
- Kleidersack

FERNBEDIENUNG

LEISTUNG

- Quelle
- Geschlossene Bildunterschrift
- Stumm

TV Quelle

- HDMI Quelle
- Lautstärke +
- Lautstärke -

Ziffernblock

- Nächste
- Vorherige



- USB
- Anzeige
- Kanal +
- Aspekt
- Speisekarte
- Kanal -
- Abrufen
- Ausfahrt
- Bildmodus
- EQ Voreinstellungen
- Wiedergabe/Pause/Audiosprache
- Stoppen/Favoritenkanal auswählen
- Zurückspringen
- Schneller Vorlauf

LAUTSPRECHERKOMPONENTEN

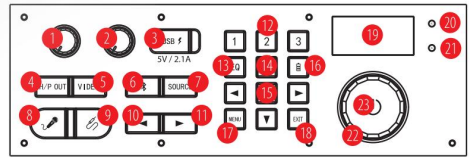

- | | | |
|--------------------------|--------------------------|-----------------------------|
| 1. Mikrofonpegel | 13. EQ-Voreinstellungen | 25. HDMI-Anschluss 2 |
| 2. Echopegel | 14. Schieberegler | 26. TV-Antennenanschluss |
| 3.USB-Ladeanschluss | 15.Geben Sie | 27.USB-Player-Anschluss ein |
| 4. Kopfhörerausgang | 16. Akkustand | 28. Netz-Kippschalter |
| 5.Video | 17.Menü | 29.DC In 15V/3A |
| 6. Bluetooth | 18. Ausgang | 30. AC-Eingangleistung |
| 7.QUELLE | 19.Anzeige | |
| 8. Mikrofonanschluss | 20. ROTE Power-LED | |
| 9. Aux-Eingangsanschluss | 21. Blaue Bluetooth-LED. | |
| 10.Vorherige | 22.Vd+/Vol- | |
| 11.Weiter | 23.Power | |
| 12. Zifferntasten 1-3 | 24. HDMI-Anschluss 1 | |

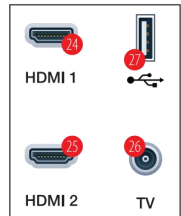

ERSTE SCHRITTE

- Stellen Sie den Netzschalter auf ON, um den aktuellen Batteriestand zu überprüfen.
- Die LED-Batterieanzeige leuchtet auf.
- Das Gerät wechselt in den „Setup-Assistenten“ Modus. Für die regelmäßige Verwendung wählen Sie bitte „Home“.

Wall Outlet

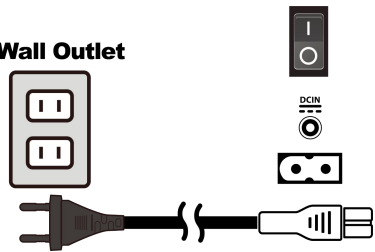

QUELLENSCHALTERTASTE

- Das Hauptgerät verfügt über 4 Quellen (Display/Bluetooth/Aux Eingang/Radio). Drücken Sie die „Source“-Taste auf der Fernbedienung, um zwischen den Quellen zu wechseln Quelle DISPLAY/FM/AUX/BT-Sequenz: DISPLAY/FM/AUX/BT
- Das Hauptgerät unterstützt im Audiomodus 4 Quellen:
 1. Quelle anzeigen (Standardquelle);
 2. FM-Quelle;
 3. AUX IN-Quelle;
 4. Bluetooth-Quelle.
- Wenn das Hauptgerät im Anzeigemodus eingeschaltet ist, verfügt es im Anzeigemodus über 4 Unterquellen. Drücken Sie die Videotaste am Gerät ODER drücken Sie die Taste „TV“, „HDMI“, „USB“ auf der Fernbedienung, um die Quelle zwischen „TV“ und „TV“ zu wechseln. / „HDMI1“/„HDMI2“/„USB“; die entsprechende Quellenmeldung wird auf dem Fernsehbildschirm angezeigt;

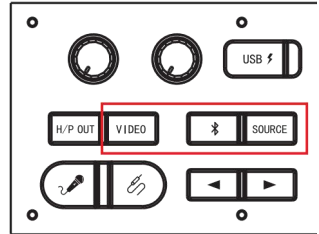

BLUETOOTH-VERBINDUNG

Manuelle Bluetooth-Kopplung

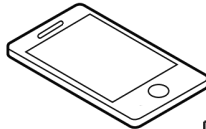

Manuelle Bluetooth-Kopplung

- Platzieren Sie Lautsprecher und Bluetooth-Gerät in einem Abstand von höchstens 90 cm voneinander.
- Stellen Sie sicher, dass die Bluetooth-Funktion auf Ihrem Gerät aktiviert ist.
- Halten Sie Bluetooth gedrückt ✂ Halten Sie die Taste 2 Sekunden lang gedrückt, um in den Kopplungsmodus zu gelangen. Die BLAUE LED blinkt.
- Suchen Sie nach Bluetooth-Geräten
Ihr Gerät. Wählen **„MONSTER OUTDOOR TV“**.

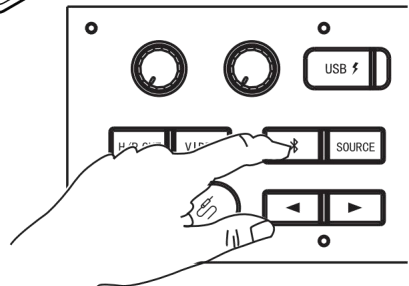

Bluetooth®
Pairing

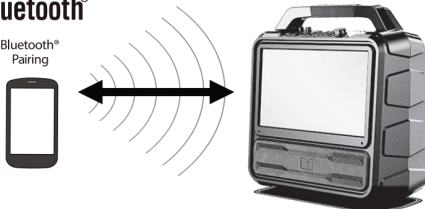

- Der Lautsprecher bestätigt die Verbindung mit hörbarer Ton.
- Nach der Kopplung hört die **BLAUE LED** auf zu blinken und stabil bleiben.

KOPFHÖRER-AUSGANG

- In jedem Modus erfolgt die Tonausgabe bei angeschlossenen Kopfhörern und die Lautstärke ist einstellbar.
- Wenn Kopfhörer angeschlossen sind, erfolgt keine Tonausgabe über den Lautsprecher.

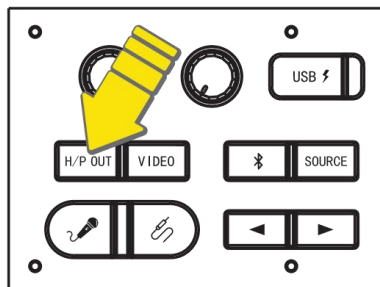

MIC-EINGANG

- Stecken Sie den 1/4-Zoll-Audio-Klinkenstecker in den MIC-Eingang für Mikrofon, das Gerät wird dort angeschlossen Stellen Sie im Modus (MLC) sicher, dass das Mikrofon eingeschaltet ist.

- Sie können jedes Audiogerät anschließen, das über einen 1/4-Zoll-Audioanschluss verfügt Ausgangsbuchse mit Wiedergabemöglichkeit für Audio.

- Wiedergabefunktionen (Wiedergabe, Pause, Weiter, Zurück) Kann gesteuert werden von das angeschlossene Audiogerät.



- Gitarre nicht im Lieferumfang enthalten.

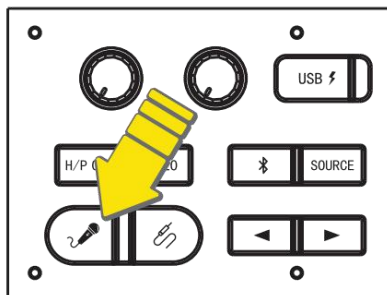

Dynamisches Mikrofon empfohlen

EINGEBEN

- Stecken Sie das 3,5-mm-Stereo Audiokabel ein den AUX-IN-Eingang.
- Drücken Sie die AUX-IN-Taste, um das zu ändern Quelle auf AUX umschalten
- Sie können jedes Audiogerät anschließen, das über einen verfügt eine 3,5-mm Audioausgangsbuchse und kann Wiedergabe und Audio vom angeschlossenen Gerät Gerät.

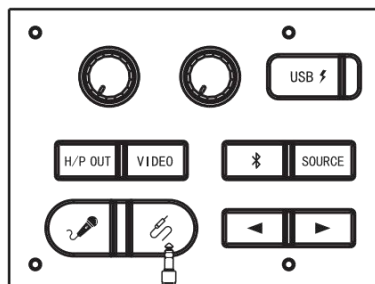
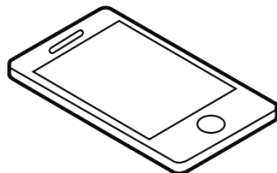

FM-RADIO

UKW-Radio hören

- Drücken Sie die "SOURCE"-Taste, um auszuwählen. Die Quelle, die Frequenz des Radiosenders, wird auf dem Bildschirm angezeigt.
- Halten Sie (◀ oder ▶) gedrückt, um einen Sender zu suchen mit dem stärksten Empfang.

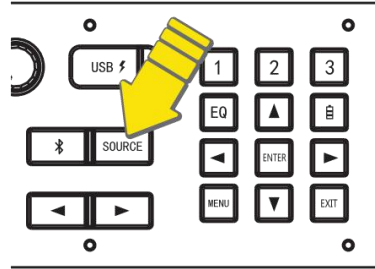

Speichern Sie Ihre Lieblingsradiosender manuell

- Stellen Sie den gewünschten Radiosender ein.
- Halten Sie eine Zifferntaste (1-3) gedrückt, um in den Programmiermodus zu gelangen. Die entsprechende Zahl blinkt auf dem Bildschirm; Geben Sie die Sender ein, die in der ausgewählten Voreinstellung gespeichert werden sollen.
- Wiederholen Sie Schritt 1-2 oben, um weitere Sender zu speichern.

Speichern Sie einen Lieblingsradiosender

- Drücken Sie die Taste "FM", um die FM-Quelle auszuwählen.
- Drücken Sie die Zifferntasten 1-3, um einen Ihrer Lieblingsradiosender zum Anhören auszuwählen.

Die Preset-Funktion funktioniert ähnlich auf der mitgelieferten Fernbedienung, mit zusätzlichen 6 Presets, also insgesamt 9

USB-LADUNG

- Mit der integrierten USB-Stromversorgung können Sie Ihren USB-Anschluss anschließen. Sie können ein anschließen iPhone, iPad oder jedes Android-Gerät. (USB-Kabel nicht im Lieferumfang enthalten)

Items	Parameters
Capacity of Built-in Battery	12V / 9A
Power Bank Output	Voltage 5V/2.1A

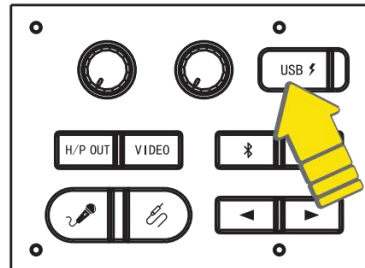

USB-Player (NUR HINTEN-USB)

Der USB-Player unterstützt "Foto", "Musik" und "Video".

1. USB-Version 1.0, 1.1, 2.0; bis zu 64 GB;
2. Das Komprimierungsformat ist MP3;
3. MP3-Bitraten: 32 -320 kbps;
4. MP3-eingebettete Albumcover können nicht angezeigt werden;
5. MP3-ID3-Tag ist V1.2;
6. Unterstützt nur die Wiedergabe der Massenspeicherklasse (MSC).
7. Unterstützt Fat16/Fat32;
8. Wiedergabeordner 7 Ebene;

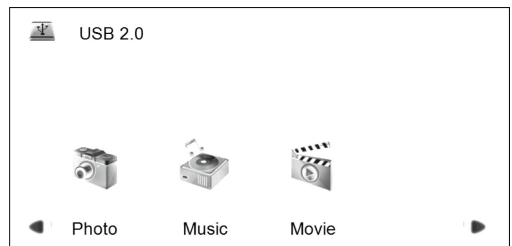

EQUALIZER (EQ) PRESETS AUDIO



Passen Sie Ihre an Hörerlebnis mit 6 EQ-Einstellungen, wenn im Bluetooth-, AUX- oder FM-Modus.

Audio:

- EQ 1 MUSIK
- EQ 2 FLAT
- EQ 3 JAZZ
- EQ 4 ROCK
- EQ 5 POP
- EQ 6 CLASSIC

EQUALIZER (EQ)VOREINSTELLUNGEN VIDEO



Passen Sie Ihr Seherlebnis mit an
4 EQ-Einstellung beim Spielen
Quelle anzeigen

VIDEO:
EQ1 MUSIK
EQ2-FILM
EQ3-NEWS
EQ4 FLAT

KOMPATIBILITÄT MIT MULTIMEDIA-FORMATEN FÜR USB-WIEDERGABE

Video: MPEG1,MPEG2,MPEG4,AVC,H.263,H.264,H.265,3gp,mov,mp4,mpg.vob.ts.mkv,avi,wmv,flv,trp

Audio: WMA,PCM,MPEG1,MPEG2,FLAC,AAC-LC,AC3,Vorbis,mp3,wav,aac,m4a,ogg

Bild: JPG JPEG PNG BMP MPO

FERNSEHEN

- Montieren Sie die Antenne an die hintere TV-Antennenbuchse.
(Verwenden Sie die hintere USB-Buchse, um Ihre Antenne mit Strom zu versorgen).
- **Wechseln Sie in den TV-Modus:**
 - Drücken Sie wiederholt die VIDEO-Taste am Gerät, bis Sie DTV (ATV) auf dem Bildschirm sehen können.
 - Oder Drücken Sie die TV-Taste auf der Fernbedienung.
- **Suchen Sie nach TV-Kanälen:**
 - Drücken Sie die MENÜ-Taste am Gerät oder auf der Fernbedienung, um die SETUP-Seite aufzurufen.
 - Verwenden Sie die Links-/Rechts-Navigationstaste, um die Seite CHANNEL zu finden.
 - Befolgen Sie die Bildschirmanweisungen, um mit der Konfiguration der Sendersuche im DTV (ATV)-Modus zu beginnen.
- **TV-Kanal wechseln:**
 - Verwenden Sie die CH+ / CH- Tasten auf der Fernbedienung, um die TV-Sender zu wechseln.

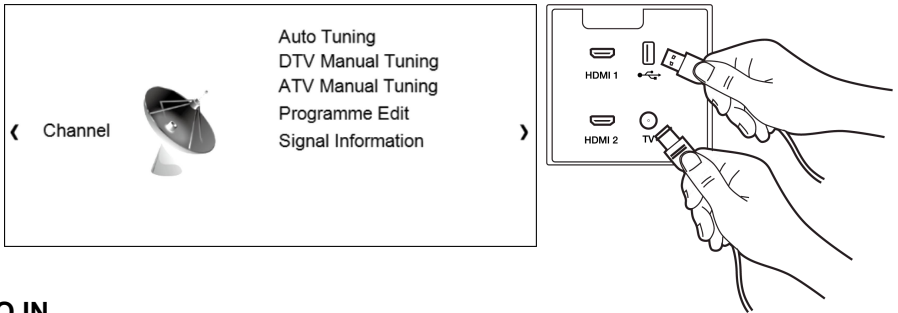

HDMI VIDEO IN

- **Verbinden Sie mit einem Videogerät oder einem Smartphone.**
 - Verbinden Sie das Videogerät mit dem HDMI IN 1 (2) Anschluss des MONSTER TV.
 - Oder Verbinden Sie das Smartphone mit dem TV HDMI IN 1(2) mit einem USB-C auf HDMI Kabel.

- **Wählen Sie den richtigen HDMI-Modus aus.**

- Drücken Sie mehrmals die VIDEO-Taste am Gerät, bis Sie HDMI IN 1 (2) auf dem Bildschirm sehen.
- Oder drücken Sie die HDMI-Taste auf der Fernbedienung.
- **Notiz:**
 - Das USB-C auf HDMI für die Bildschirmspiegelung ist nicht mit allen Smartphones mit USB-C-Anschluss kompatibel.
 - Es funktioniert nicht, wenn das Smartphone den DisplayPorts-Standard nicht unterstützt oder die Bildschirmspiegelung nicht zulässt.

STANDBY-FUNKTION

- Das Hauptgerät wechselt automatisch in den Standby-Modus, um den Akku zu schonen. Der AC-Ladevorgang wird ebenfalls ausgeschaltet. Nur die rote LED leuchtet auf und die anderen LEDs erlöschen, wenn das Hauptgerät in den Standby-Modus wechselt.
Das Hauptgerät wechselt automatisch in den Standby-Modus, indem die vorherige Methode befolgt wird. Alle LEDs werden ausgeschaltet, wenn das Hauptgerät in den Standby-Modus wechselt.
- **Bei Bluetooth-Quelle im funktionierenden Batteriemodus:** Wenn die BT-Verbindung fehlschlägt oder die Verbindung 15 Minuten lang unterbrochen wird, wechselt die Einstellung in den Standby-Modus und die BT-LED erlischt.
- **Für AUX-In-Quelle im funktionierenden Batteriemodus:** Das Hauptgerät wechselt automatisch in den Standby-Modus, wenn sich das Hauptgerät in der Aux-In-Quelle befindet und 15 Minuten lang kein Aux-Kabel an das Hauptgerät angeschlossen ist.
- **Für USB-Quelle im funktionierenden Batteriemodus:** Das Hauptgerät wechselt automatisch in den Standby-Modus, wenn das Hauptgerät an die USB-Quelle angeschlossen ist und 15 Minuten lang keine Musik abgespielt wird oder pausiert.
- **Hauptgerät ist im Arbeitsmodus:** Halten Sie die „Standby“-Taste 2 Sekunden lang gedrückt und das Gerät wechselt automatisch in den STANDBY-Status.

BESCHREIBUNG DER WECKFUNKTION

- **Hauptgerät im AUS-Status:** Das Umschalten des "Power"-Schlüssels von der Aus- auf die Ein-Position weckt die Haupteinheit aus dem Standby-Modus auf. Die Haupteinheit wird aufwachen und zum letzten Quellmodus zurückkehren. Die rote LED-Anzeige für die Stromversorgung wird ausgeschaltet, wenn die Haupteinheit aktiv ist.
- **Hauptgerät im STANDBY-Status:** Drücken Sie die "Standby"-Taste, um die Haupteinheit aus dem Standby-Modus aufzuwecken. Die Haupteinheit wird aufwachen und zum letzten Quellmodus zurückkehren. Die rote LED-Anzeige für die Stromversorgung wird ausgeschaltet, wenn die Haupteinheit aktiv ist.
- **Hauptgerät im STANDBY-Status:** Drücken Sie die "Standby"-Taste für 1 Sekunde. Die Haupteinheit wird aufwachen und zum letzten Quellmodus zurückkehren.
- **Hauptgerät im STANDBY-Status:** Drücken Sie die "Power"-Taste auf der Fernbedienung, um die Haupteinheit aus dem Standby-Modus aufzuwecken. Die Haupteinheit wird aufwachen und zum letzten Quellmodus zurückkehren. Die rote LED-Anzeige für die Stromversorgung wird ausgeschaltet, wenn die Haupteinheit aktiv ist.

***Wenn das Gerät nicht verwendet wird, sollte die Stromversorgung ausgeschaltet werden**
***Das Gerät sollte alle 2 Monate aufgeladen werden, wenn es nicht ständig verwendet wird.**

Spezifikationen

ALLGEMEIN

IP-Schutzart	IPX4
Audio- und Videoeingänge	Bluetooth; (3.5 mm) AUX-IN; FM-Radio; (x2)HDMI; (6.35) Mikrofon-/Gitarreneingang
Bluetooth-Version	5.3
App	Nr
LED-Anzeigen	Rot (Strom/Laden/Standby); Blau (Bluetooth)
Lichtfarbe	Nein
Hergestellt in	China
Materialien	Metall und Kunststoff
Mikrofon	Ja
Abmessungen (L x B x H) mm	452 x 230,5 x 476
Gewicht (lbs./ kg)	7,912 kg
Interner Speicher	N/A

PAKET

Geschenkbbox (L x B x H) mm 515 x 297 x 556 (mm)

ANZEIGE

Displaygröße	394,38 mm Diagonal
	15,6 Zoll Diagonal
Aktiver Bereich	344,15Hx193,59V
Pixelformat	1920Hx1080V
Pixelabstand	0,17925Hx0,17925V
Pixelkonfiguration	R,G,B vertikaler Streifen
Anzeigemodus	Normal
Fahrschema	FFS
Stromverbrauch	0,561
Oberflächenbehandlung des Frontpolarisators.	
Blendschutzbeschichtung	

LEISTUNG

Stromeingang	AC120V-240V
Spielzeit	
Nur Audio	Bis zu 30 Stunden.
Video & Audio	Bis zu 10 Stunden.
Ladezeit	Bis zu 6 Stunden.
Batterietyp	Blei-Säure
Batteriekapazität	12V/9A
Standby-Zeit/Leistung	15min
USB-Ausgang	5V/2,1A
Betriebstemperaturbereich	32°F bis 104°F / 0 °C bis 40 °C
Betriebsfeuchtigkeit	40-90 % RH
Lagertemperaturbereich	-4°F bis 140°F / -20 °C bis 60 °C
Arbeitsmodus	N/A
Aus-Modus	N/A

AUDIO

AudioControls	Power(On/Off); Lautstärke (erhöhen/verringern/aufwachen); Bluetooth (Auswählen/Koppeln); Nächster/Vorheriger Titel (BT);Radio (Sender/Suche); Nummern (Radiosender-Voreinstellungen); Mikrofonlautstärke (erhöhen/verringern); Echo-Lautstärke (erhöhen/verringern); Video (Quelle auswählen); Audio (Auswahl: Bluetooth/Radio/AUX-IN)
Lautsprecherausgang	60 W
Lautsprechertreiber	3" Full Range
Passivstrahler	Nein
Frequenzgang	40 Hz–20 kHz
THD+ Rauschen	<10 %
Maximaler Schalldruckpegel	99 dB
Signal-Rausch-Verhältnis	>75 dB

MERKMALE

Tragegriff;
Batteriestandsanzeige;
15,6" 1080P 16:9 Farb-LCD-Display;
9 Voreinstellungen für Funkfernbedienungen;
3 Radiospeicherplätze am Gerät;
DC15V/3 A Autoladegerät-Eingang

Eingeschränkte Garantie

Dieses von der Russel Distribution Company, LLC vertriebene Monster-Produkt, das als neu vermarktet wird und im Originalkarton an den ursprünglichen Käufer (im Folgenden "Produkt") verkauft wird, ist gegen Herstellungsfehler in Material und Verarbeitung für eine begrenzte Garantiezeit von 90 Tagen für die Arbeit und ein Jahr für die Teile abgesichert. Diese beschränkte Garantie ist an die ordnungsgemäße Verwendung des Produkts durch Sie, den Käufer, gebunden.

Diese beschränkte Garantie gilt nicht für Produkte, die im Einzelhandel ausgestellt werden und als "Sonderangebote" im as-is-Zustand, Restposten, Liquidations- und Abverkaufsartikel, "Open-Box"-Produkte, Produkte ohne Zubehör oder ohne Fehler verkauft werden.

Ein Kaufnachweis in Form einer Rechnung, eines Belegs oder einer quittierten Rechnung ist ein Beweis dafür, dass sich das Produkt innerhalb der beschränkten Garantiezeit befindet. Die Rechnung, der Beleg oder die quittierte Rechnung müssen als Vorbedingung für den Erhalt des Garantieservice vorgelegt werden.

Diese beschränkte Garantie beginnt am ursprünglichen Kaufdatum und gilt nur für Produkte, die über autorisierte Händler gekauft und vom ursprünglichen Käufer in den Vereinigten Staaten und Puerto Rico verwendet wurden. Um Garantieservice zu erhalten, muss sich der Käufer zunächst mit uns in Verbindung setzen, um das Problem zu bestimmen und die Serviceverfahren festzulegen. Die ursprüngliche datierte Rechnung, der Beleg oder die quittierte Rechnung müssen auf Anfrage als Kaufnachweis vorgelegt werden.

Wir werden Ihr Produkt reparieren oder es kostenlos durch dasselbe oder ein ähnliches Produkt ersetzen, wenn Reparaturen nicht möglich sind. Wenn das Produkt während der beschränkten Garantiezeit gemäß dieser beschränkten Garantie defekt ist, können wir neue oder wiederaufbereitete Teile verwenden, um das Produkt zu reparieren. Alle ausgetauschten Teile und Produkte werden unser Eigentum und müssen an uns zurückgegeben werden. Ersatzteile und Produkte übernehmen die verbleibende originale beschränkte Garantie oder neunzig (90) Tage, je nachdem, welche Zeitspanne länger ist.

Die Produktfracht muss von Ihnen, dem ursprünglichen Käufer, im Voraus bezahlt und entweder in der Originalverpackung oder in einer Verpackung verschickt werden, die einen gleichwertigen Schutz bietet. Wir sind nicht verantwortlich für beschädigte Produkte und nicht verpflichtet, sie zu ersetzen.

Wenn das Produkt beschädigt ankommt, ist es Ihre Verantwortung als Verbraucher, einen Schadensanspruch gegen den Frachtführer geltend zu machen. Wir werden das beschädigte Produkt nur 30 Tage lang aufbewahren und uns das Recht vorbehalten, nach Ablauf von 30 Tagen das beschädigte Produkt zu entsorgen oder es auf Ihre Kosten an Sie zurückzusenden. Diese beschränkte Garantie deckt Herstellungsfehler in Material und Verarbeitung ab, die bei normalem und, sofern nicht ausdrücklich anders vorgesehen, nicht gewerblichem Gebrauch dieses Produkts auftreten, und gilt nicht für Folgendes, einschließlich, aber nicht beschränkt auf: Schäden, die beim Versand, der Lieferung und der Installation auftreten; Anwendungen und Verwendungen, für die dieses Produkt nicht vorgesehen war; aufgeklebte Produkt- oder Seriennummern; kosmetische Schäden oder äußere Oberflächen; Unfälle, Missbrauch, Vernachlässigung, Feuer, Wasser, Blitzschlag oder andere Naturereignisse; Verwendung von Produkten, Ausrüstungen, Systemen, Dienstleistungen, Hardware, Zubehör, Anwendungen, Installationen, Reparaturen, externen Verkabelungen oder Steckverbindern, die nicht von uns oder dem Hersteller geliefert oder autorisiert wurden, die dieses Produkt beschädigen oder zu Serviceproblemen führen; falsche elektrische Leitungs-spannung, Schwankungen und Überspannungen; Kundenanpassungen und Versäumnis, Betriebsanweisungen, Wartungs- und Umwelthanweisungen zu befolgen, die im Handbuch abgedeckt und vorgeschrieben sind; Empfangsprobleme und Verzerrungen im Zusammenhang mit Geräusch, Echo, Interferenz oder anderen Signalübertragungs- und Zustellungsproblemen; Einbrennbilder. Ein unterbrechungsfreier oder fehlerfreier Betrieb des Produkts wird nicht garantiert.

ES GIBT KEINE AUSDRÜCKLICHEN ODER STILLSCHWEIGENDEN GEWÄHRLEISTUNGEN ALS DIE OBEN AUFGEFÜHRTEN UND BESCHRIEBENEN UND KEINE GEWÄHRLEISTUNGEN
OB AUSDRÜCKLICH ODER STILLSCHWEIGEND, EINSCHLIESSLICH, ABER NICHT BESCHRÄNKT AUF, STILLSCHWEIGENDER GEWÄHRLEISTUNGEN DER MARKTGÄNGIGKEIT ODER EIGNUNG FÜR EINEN BESTIMMTEN ZWECK, GILT NACH DEN OBEN ANGEgebenEN AUSDRÜCKLICHEN GARANTIEZEITEN UND KEINE ANDERE AUSDRÜCKLICHE GEWÄHRLEISTUNG ODER GARANTIE, DIE VON EINER PERSON, FIRMA ODER GESELLSCHAFT IN BEZUG AUF DIESES PRODUKT GEGEBEN WIRD Seien Sie gebunden – ING AUF UNS. REPARATUR ODER ERSATZ WIE IN DIESER BESCHRÄNKTEN GARANTIE VORGESEHEN, IST IHR AUSSCHLIESSLICHER RECHTSMITTEL
VERBRAUCHER. WIR ÜBERNEHMEN KEINE HAFTUNG FÜR NEBEN- ODER FOLGESCHÄDEN, DIE AUF DIE VERLETZUNG EINER AUSDRÜCKLICHEN ODER STILLSCHWEIGENDEN GEWÄHRLEISTUNG FÜR DIESES PRODUKT zurückzuführen sind. MIT AUSNAHME DES DURCH GELTENDES RECHT VERBOTENEN UMFANGS IST JEGLICHE STILLSCHWEIGENDE GEWÄHRLEISTUNG DER MARKTGÄNGIGKEIT ODER EIGNUNG DIESES PRODUKTS FÜR EINEN BESTIMMTEN ZWECK BESCHRÄNKT DIE DAUER DIESER BESCHRÄNKTEN GARANTIE DIESE BESCHRÄNKTE GARANTIE BETRIFFT SICH NUR AUF DEN URSPRÜNGLICHEN KÄUFER DIESES PRODUKTS.
UCT ist nicht übertragbar und legt Ihr ausschließliches Rechtsmittel fest.

Einige Staaten gestatten keine Beschränkungen der Dauer einer stillschweigenden Garantie oder den Ausschluss oder die Nachahmung von Neben- oder Folgeschäden, sodass die oben genannten Einschränkungen oder Ausschlüsse möglicherweise nicht auf Sie zutreffen. Diese eingeschränkte Garantie gewährt Ihnen bestimmte gesetzliche Garantien, und Sie können dies auch tun haben andere Rechte, die von Staat zu Staat unterschiedlich sind. Alle hierin enthaltenen Bestimmungen, die im Widerspruch zu staatlichen oder lokalen Gesetzen stehen, gelten als null und nichtig und die übrigen Bestimmungen bleiben in vollem Umfang in Kraft und wirksam.

Weitere Informationen finden Sie unter:

www.MonsterOutdoorTV.com

TABLA DE CONTENIDO

Guía de inicio rápido	39
Instrucciones de seguridad	40
Contenido	42
AltavozComponente	42
Empezando	43
Cambio de fuente	43
Conexión Bluetooth	43
Salida de auriculares	44
Entrada de micrófono	44
Entrada Auxiliar	44
Radio FM	45
Carga USB	45
Reproductor USB	45
Audio preestablecido de ecualizador	45
Vídeo preestablecido de ecualizador	45
Compatibilidad Multimedia	46
Viendo la TV	46
Función de espera	47
Función de despertador	47
Especificaciones	48
Garantía limitada	49

Guía de inicio rápido

Para obtener pautas de operación completas, consulte su manual de usuario.

EMPEZANDO

- Mueva el interruptor de encendido a ON para verificar el nivel actual de la batería.
- El indicador LED de batería se encenderá.
- La unidad entrará en el modo "Asistente de configuración", por favor elija "Inicio" para uso regular.

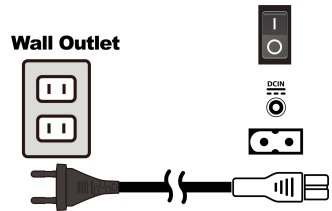

CONEXIÓN BLUETOOTH

Emparejamiento manual de Bluetooth

- Coloque el altavoz y el dispositivo Bluetooth a 3 pies de distancia entre sí.
- Asegúrese de que la función Bluetooth esté habilitada en su dispositivo.
- Mantenga presionado Bluetooth  durante 2 segundos para ingresar al modo de emparejamiento. El LED AZUL parpadeará.
- Busque dispositivos Bluetooth en su dispositivo. Seleccione "MONSTER OUTDOOR TV".

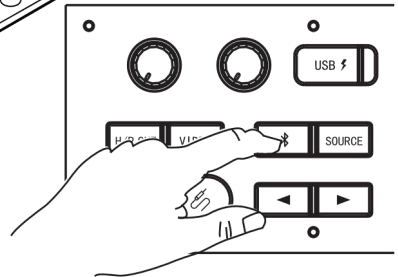
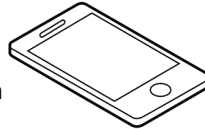

ENTRADA AUXILIAR

- Conecte el cable de audio estéreo de 3,5 mm al la entrada AUX-IN.
- Presione el botón AUX-IN para cambiar el fuente a AUX
- Puede conectar cualquier dispositivo de audio que tenga un conector de salida de audio de 3,5 mm y puede reproducción y audio desde el dispositivo conectado dispositivo.

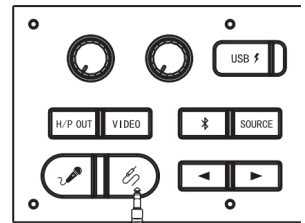

LLAVE DE CAMBIO DE FUENTE

- La unidad principal tiene 4 fuentes (Visualización/Bluetooth/Auxiliar/Radio). Presione la tecla "SOURCE" en el control remoto para cambiar entre las fuentes en el siguiente orden: Visualización/FM/Auxiliar/Bluetooth.
- La unidad principal admite 4 fuentes en modo audio:
 1. Mostrar fuente (fuente predeterminada);
 2. Fuente FM;
 3. fuente de entrada auxiliar;
 4. Fuente Bluetooth.
- Si la unidad principal está encendida en el modo de visualización, tendrá 4 fuentes secundarias en el modo de visualización. Presione la tecla de video en la unidad O presione el botón "TV"/"HDMI1"/"HDMI2"/"USB" en el control remoto para cambiar la fuente entre "TV"/"HDMI1"/"HDMI2"/"USB"; el mensaje de fuente relacionado se mostrará en la pantalla del televisor;

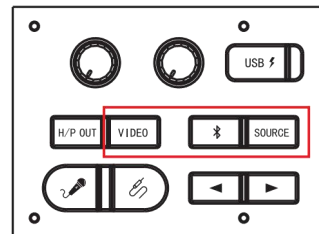

***Si la unidad no está en uso, se debe apagar la alimentación.**

***La unidad debe recargarse cada 2 meses si no se utiliza constantemente.**

INSTRUCCIONES DE SEGURIDAD IMPORTANTES

PARA REDUCIR EL RIESGO DE INCENDIO O DESCARGA ELÉCTRICA, NO UTILICE ESTE ENCHUFE CON UN CABLE DE EXTENSIÓN, ENCHUFE O DE OTRA MANERA.
A MENOS QUE EL ESCANEADO DE HOJA ESTÉ COMPLETAMENTE INSERTO PARA EVITAR LA EXPOSICIÓN DE LA HOJA. PARA REDUCIR EL RIESGO DE INCENDIO O DESCARGA ELÉCTRICA, NO EXPONGA ESTE APARATO A LA LLUVIA O LA HUMEDAD.
PARA REDUCIR EL RIESGO DE INCENDIO O DESCARGA ELÉCTRICA, NO UTILICE ESTE ENCHUFE CON UN CABLE DE EXTENSIÓN, ENCHUFE O DE OTRA MANERA.
A MENOS QUE EL ESCANEADO DE HOJA ESTÉ COMPLETAMENTE INSERTO PARA EVITAR LA EXPOSICIÓN DE LA HOJA. PARA REDUCIR EL RIESGO DE INCENDIO O DESCARGA ELÉCTRICA, NO EXPONGA ESTE APARATO A LA LLUVIA O LA HUMEDAD.

 <p>El símbolo del relámpago con punta de flecha dentro de un triángulo equilátero tiene como objetivo alertar al usuario de la presencia de “voltaje peligroso” aislado dentro de la carcasa del producto que puede ser de magnitud suficiente para constituir un riesgo de descarga eléctrica para las personas.</p>	<p style="text-align: center;">PRECAUCIÓN</p> <p style="text-align: center;">RIESGO DE DESCARGA ELÉCTRICA NO ABRIR</p> <p>ADVERTENCIA: PARA REDUCIR EL RIESGO DE DESCARGA ELÉCTRICA, NO quite la cubierta (o la parte posterior), no hay piezas dentro que el usuario pueda reparar. Consulte a personal de servicio calificado.</p>	 <p>El signo de exclamación dentro de un triángulo equilátero tiene como objetivo alertar al usuario sobre la presencia de instrucciones importantes de operación y mantenimiento (servicio) en la literatura que acompaña al aparato.</p>
---	--	---

Instrucciones de seguridad importantes

- 1) Lea estas instrucciones. Deben leerse todas las instrucciones de seguridad y funcionamiento antes de realizar este procedimiento. se utiliza el producto.
- 2) Conserve estas instrucciones. Las instrucciones de seguridad y funcionamiento deben conservarse para referencia futura.
- 3) Preste atención a todas las advertencias: todas las advertencias en el aparato y en las instrucciones de funcionamiento deben ser respetado.
- 4) Siga todas las instrucciones. Se deben seguir todas las instrucciones de funcionamiento y uso.
- 5) Este aparato se puede usar en condiciones de ubicación húmeda después de desconectar el suministro de red de CA y cerrar la tapa a prueba de agua para la entrada de CA. No debe usarse en condiciones de ubicación húmeda durante la carga. No use este aparato cerca del agua. El aparato No debe usarse cerca del agua o la humedad, por ejemplo, en sótanos húmedos o cerca de una piscina.
- 6) Limpie únicamente con un paño seco.
- 7) No bloquee ninguna abertura de ventilación, instálelo de acuerdo con las instrucciones del fabricante.
- 8) No lo instale cerca de fuentes de calor como radiaciones, rejillas de calefacción, estufas u otros aparatos (incluidos amplificadores) que produzcan calor.
- 9) No anule el propósito de seguridad del enchufe polarizado o de conexión a tierra. Un enchufe polarizado tiene dos clavijas, una más ancha que la otra. Un enchufe con conexión a tierra tiene dos clavijas y una tercera clavija de conexión a tierra. La clavija ancha o la tercera clavija se proporcionan para su seguridad. Si el enchufe provisto no encaja en su toma de corriente, consulte a un electricista para reemplazar el tomacorriente obsoleto.

- 10) Proteja el cable de alimentación para que no se pise ni se pellizque, especialmente en los enchufes, los receptáculos de conveniencia y el punto donde salen del aparato.
- 11) Utilice únicamente accesorios/accesorios especificados por el fabricante.
- 12) Utilícelo únicamente con el carro, soporte, trípode, soporte o mesa especificados por el fabricante ovendidos con el aparato. Cuando utilice un carro o estante, tenga cuidado al mover la combinación carro/aparato para evitar lesiones por vuelco. encima.



- 13) Desenchufe este aparato durante tormentas eléctricas o cuando no se utilice durante largos períodos de tiempo.
- 14) Consulte todo el servicio a personal de servicio calificado. Se requiere servicio cuando el aparato se ha dañado de alguna manera, como que el cable de alimentación o el enchufe están dañados, se ha derramado líquido o han caído objetos dentro del aparato, el aparato ha estado expuesto a la lluvia o la humedad, no funciona normalmente o se ha caído.
- 15) El enchufe de red se utiliza como dispositivo de desconexión; el dispositivo de desconexión deberá permanecer fácilmente operable.
- 16) No instale este equipo en un espacio confinado o empotrado, como una estantería o unidad similar y mantenga buenas condiciones de ventilación en un sitio abierto. No se debe impedir la ventilación cubriendo las aberturas de ventilación con elementos como periódicos, manteles, cortinas, etc.
- 17) No se deben colocar sobre el aparato fuentes de llamas desnudas, como velas encendidas.
- 18) Se debe prestar atención a los aspectos medioambientales de la eliminación de baterías.
- 19) The use of apparatus in moderate climate.
- 20) The apparatus shall not be exposed to dripping or splashing and that no objects filed with liquids, such as vases, shall be placed on the apparatus.

WARNING:To reduce the risk of fire or electric shock, do not expose this apparatus to rain or moisture.

WARNING:The batteries shall not be exposed to excessive heat such as sunshine, fire or the like.

CAUTION:Danger of explosion if battery is incorrectly replaced. Replace only with the same or equivalent type.

 Terminal de protección a tierra. El aparato debe conectarse a una toma de corriente con una conexión de protección a tierra.

Contenido

Este cuadro incluye lo siguiente:

- MONSTER VMAX
- Cable de alimentación de red
- Remoto
- Manual de usuario (incluida la declaración de garantía)
- Guía de inicio rápido
- Cable auxiliar
- Cable USB-C/HDMI
- Antena sintonizadora de TV
- Bolsa de ropa



CONTROL REMOTO



ALTAVOZCOMPONENTE

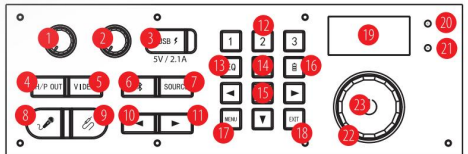

- | | | |
|-------------------------------|----------------------------|-----------------------------------|
| 1. Nivel de micrófono | 13. Preajustes de EQ | 25. Puerto HDMI 2 |
| 2. Nivel de eco | 14. Control deslizante | 26. Puerto de antena de TV |
| 3. Puerto de carga USB | 15. Entrar | 27. Puerto USB Player |
| 4. Salida de auriculares | 16. Nivel de batería | 28. Interruptor de encendido |
| 5. Video | 17. Menú | 29. Entrada CC 15V/3A |
| 6. Bluetooth | 18. Salida | 30. Alimentación de entrada de CA |
| 7. FUENTE | 19. Pantalla | |
| 8. Puerto del micrófono | 20. LED de encendido ROJO | |
| 9. Puerto de entrada auxiliar | 21. LED azul de Bluetooth. | |
| 10. Anterior | 22. Vdi+/Vol- | |
| 11. Siguiete | 23. Energía | |
| 12. Botones numéricos 1-3 | 24. Puerto HDMI 1 | |

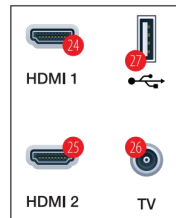

EMPEZANDO

- Mueva el interruptor de encendido a ON para verificar la corriente nivel de batería.
- El indicador LED de batería se encenderá.
- La unidad entrará en el "Asistente de configuración".modo, elija "Inicio" para uso regular.

Wall Outlet

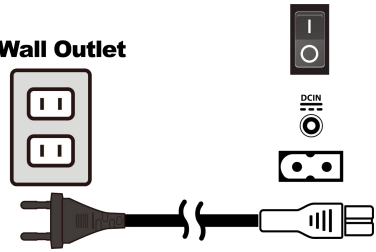

LLAVE DE CAMBIO DE FUENTE

- La unidad principal tiene 4 fuentes (Pantalla/Bluetooth/Entrada auxiliar/Radio) Presione la tecla "Fuente" en el control remoto para cambiar entre fuente DISPLAY/FM/AUX/BT secuencia:DISPLAY/FM/AUX/BT
- La unidad principal admite 4 fuentes en modo audio:
 - 1.Mostrar fuente (fuente predeterminada);
 - 2.Fuente FM;
 - 3.fuente de entrada auxiliar;
 - 4.Fuente Bluetooth.
- Si la unidad principal está encendida en el modo de visualización, tendrá 4 fuentes secundarias en el modo de visualización. Presione la tecla de video en la unidad O presione el botón "TV"/"HDMI"/"USB" en el control remoto para cambiar la fuente entre "TV"/"HDMI1"/"HDMI2"/"USB"; el mensaje de fuente relacionado se mostrará en la pantalla del televisor;

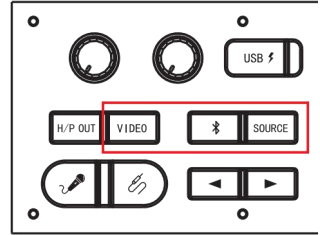

CONEXIÓN BLUETOOTH

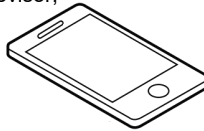

Emparejamiento manual de Bluetooth

Emparejamiento manual de Bluetooth

- Coloque el altavoz y el dispositivo Bluetooth a 3 pies de distancia entre sí.
- Asegúrese de que la función Bluetooth esté habilitada en su dispositivo.
- Mantenga presionado Bluetooth  durante 2 segundos para ingresar al modo de emparejamiento. El LED AZUL parpadeará.
- Busque dispositivos Bluetooth en su dispositivo.Seleccione "**MONSTER OUTDOOR TV**".

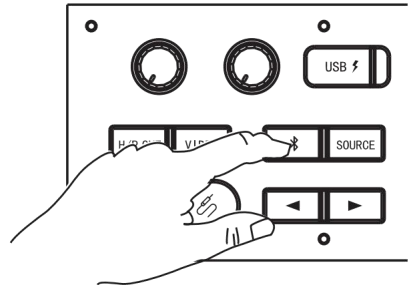

Bluetooth®
Pairing



- El orador confirmará la conexión con sonido audible.
- Una vez emparejado, el **LED AZUL** dejará de parpadear y permanecerá firme.

SALIDA DE AURICULARES

- En cualquier modo, hay salida de sonido cuando los auriculares están conectados y el volumen es ajustable.
- Cuando los auriculares están conectados, no hay salida de sonido por el altavoz.

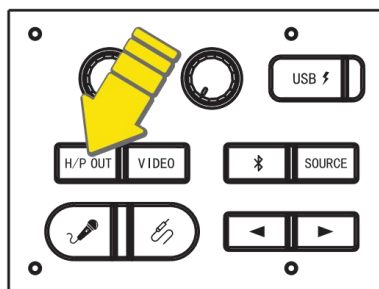

ENTRADA DE MICRÓFONO

- Conecte el conector de audio de 1/4" en la entrada MIC para micrófono, la unidad entrará en ese modo (MIC), asegúrese de que el micrófono esté encendido.
- Puede conectar cualquier dispositivo de audio que tenga una entrada de audio de 1/4". Jack de salida, con capacidad de reproducción de audio.
- Funciones de reproducción (Reproducir, Pausar, Siguiente, Anterior) se puede controlar desde el dispositivo de audio conectado.
- Guitarra no incluida.

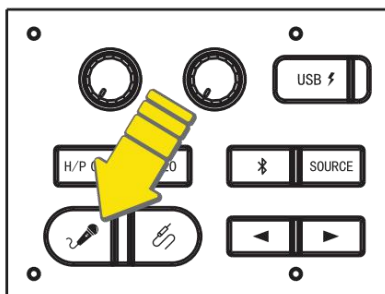

Se recomienda micrófono dinámico

PARA ENTRAR

- Conecte el cable de audio estéreo de 3,5 mm al la entrada AUX-IN.
- Presione el botón AUX-IN para cambiar el fuente a AUX
- Puede conectar cualquier dispositivo de audio que tenga un conector de salida de audio de 3,5 mm y puede reproducción y audio desde el dispositivo conectado dispositivo.

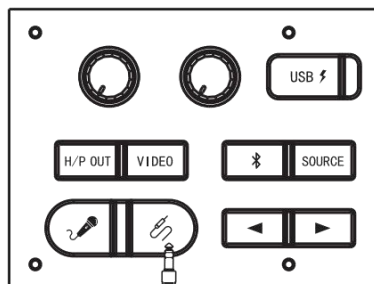
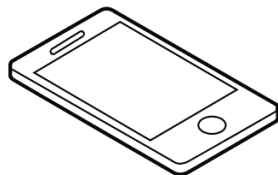

RADIO FM

Escuchar radio FM

- Presione el botón "SOURCE" para seleccionar. Fuente SOURCE, la frecuencia de la estación de radio, se mostrará en la pantalla
- Mantenga presionado (◀ ▶) para buscar una estación con la mayor acogida.

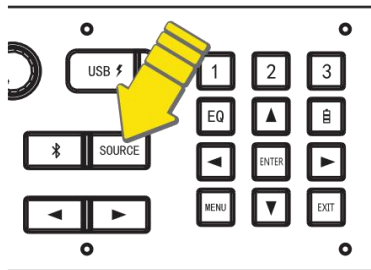

Almacena tus estaciones de radio favoritas manualmente

- Sintonice la estación de radio deseada.
- Mantenga presionada una tecla numérica (1-3) para ingresar al modo de programación; El número correspondiente parpadea en la pantalla; ingrese las estaciones para guardar en la presintonía seleccionada.
- Repita los pasos 1-2 anteriores para almacenar estaciones adicionales.

Almacenar una estación de radio favorita

- Presione el botón "FM" para seleccionar la fuente FM.
- Presione las teclas numéricas 1-3 para seleccionar una de sus estaciones de radio favoritas para escuchar.

LA FUNCIÓN PRESET FUNCIONA DE FORMA SIMILAR EN EL MANDO A DISTANCIA SUMINISTRADO CON 6 PRESET ADICIONALES PARA UN TOTAL DE 9

CARGA USB

- Con la alimentación USB incorporada, conecte su USB a los puertos de alimentación USB. Puede conectar un iPhone, iPad o cualquier dispositivo Android. (Cable USB no incluido)

Items	Parameters
Capacity of Built-in Battery	12V / 9A
Power Bank Output	Voltage 5V/2.1A

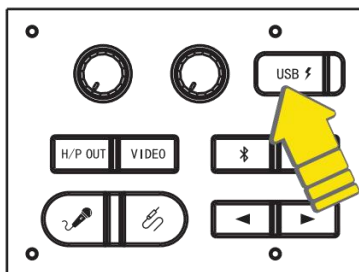

Reproductor USB (SÓLO USB TRASERO)

El reproductor USB puede admitir "Fotos", "Música" y "Video";

- 1.USB versión 1.0,1.1,2.0; hasta 64 GB;
- 2.El formato de compresión es MP3;
- 3.Velocidad de bits de MP3: 32 -320 kbps;
- 4.No se puede mostrar la carátula del álbum MP3 incrustado;
- 5.La etiqueta MP3 ID3 es V1.2;
- 6.Solo admite reproducción de clase de almacenamiento masivo (MSC);
- 7.Soporta Fat16/Fat32;
8. Carpeta de reproducción de 7 niveles;

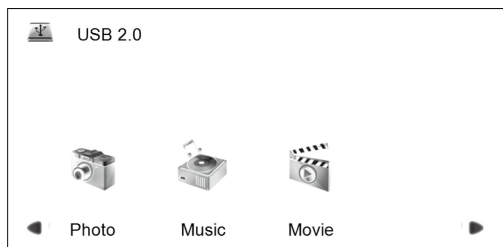

ECUALIZADOR (EQ)AUDIO PREAJUSTES



Personaliza tu experiencia auditiva con 6 ajustes de ecualizador cuando en modo Bluetooth,AUX o FM.

Audio:

EQ 1 MÚSICA
EQ 2 PLANO
EQ 3 JAZZ

EQ4 ROCK
EQ5 POP
EQ6 CLÁSICO

ECUALIZADOR (EQ) PREAJUSTES DE VÍDEO



Personaliza tu experiencia de visualización con 4 ajustes de EQ al tocar fuente de visualización

VIDEO:
MÚSICA EQ1
PELÍCULA EQ2
NOTICIAS EQ3
EQ4 PLANO

COMPATIBILIDAD DE FORMATOS MULTIMEDIA PARA REPRODUCCIÓN USB

Video: MPEG1, MPEG2, MPEG4, AVC, H.263, H.264, H.265, 3gp, mov, mp4, mpg, vob, ts, mkv, avi, wmv, flv, trp

Audio: WMA, PCM, MPEG1, MPEG2, FLAC, AAC-LC, AC3, Vorbis, mp3, wav, aac, m4a, ogg

Picture: JPG JPEG PNG BMP MPO

VIENDO LA TV

- Monte la antena en la toma de antena de TV trasera.
(use la toma USB trasera para alimentar su antena).
- **Ingrese al modo TV:**
 - Presione el botón VIDEO en la unidad repetidamente hasta que pueda ver DTV (ATV) en la pantalla.
 - O presione el botón TV en el control remoto.
- **Buscar canales de TV:**
 - Presione el botón MENÚ en la unidad o en el control remoto para ingresar a la página de SETUP.
 - Utilice el botón de navegación izquierda/derecha para encontrar la página CHANNEL.
 - Siga las instrucciones en pantalla para comenzar a configurar los ajustes de sintonización en modo DTV (ATV).
- **Cambiar canal de TV:**
 - Use el botón CH+/CH- en el control remoto para cambiar los canales de TV.

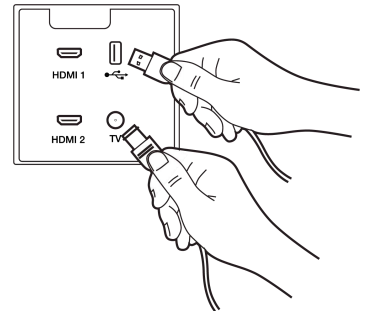
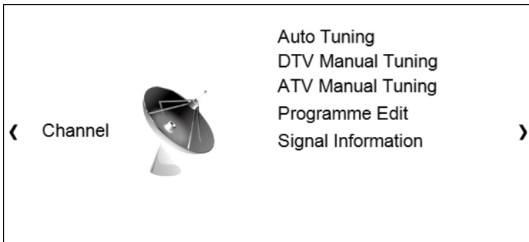

HDMI VIDEO IN

- **Conectar a un dispositivo de video o un teléfono inteligente**
 - Conecte el dispositivo de video al puerto HDMI IN 1 (2) de MONSTER TV.
 - O conecte el teléfono inteligente al televisor HDMI IN 1(2) con un cable USB-C a HDMI

- **Seleccionar el modo HDMI correcto.**
- Presione el botón VIDEO en la unidad repetidamente hasta que pueda ver HDMI IN 1 (2) en la pantalla
- O presione el botón HDMI en el control remoto.
- **Nota:**
- El USB-C a HDMI para duplicación de pantalla no es compatible con todos los dispositivos inteligentes con puerto USB-C
- No funcionará si el teléfono inteligente no es compatible con el estándar DisplayPorts o no permite la duplicación de pantalla.

FUNCIÓN DE ESPERA

- La unidad principal entrará automáticamente en modo de espera en modo de trabajo para ahorrar batería, la carga AC también se apagará. Solo el LED rojo se encenderá y los demás LED se apagarán cuando la unidad principal entre en modo de espera; La unidad principal entrará automáticamente en modo de espera siguiendo el método anterior, todos los LED se apagarán cuando la unidad principal entre en modo de espera;
- **En fuente Bluetooth en modo de pila de trabajo:** Cuando la conexión BT falla o se desconecta durante 15 minutos, la configuración se activa en modo standby y el LED BT se apaga.
- **Para el AUX en origen en el modo de batería de trabajo:** El dispositivo principal entrará automáticamente en el modo de espera cuando el dispositivo principal esté en la fuente Aux y no se haya insertado ningún cable Aux en el dispositivo principal durante 15 minutos.
- **Para fuente USB en el modo de batería de trabajo:** El dispositivo principal entrará automáticamente en el modo de espera cuando el dispositivo principal esté en una fuente USB y no se reproduzca música o haga una pausa durante 15 minutos.
- **La unidad principal está en el modo de trabajo:** Pulse y mantenga presionada la tecla "Standby" para 2s y automáticamente entrará en el estado Standby.

DESCRIPCIÓN DE LA FUNCIÓN DE DESPERTAR

- **Unidad principal en estado OFF:** Conmutar la tecla "Power" de apagado a encendido activará la unidad principal del modo de espera; La unidad principal se despertará y volverá al último modo de origen, el LED rojo se apagará cuando la unidad principal esté funcionando.
- **Unidad principal en estado STANDBY:** Pulse "Standby" y la unidad principal Despertar la unidad principal del modo de espera; La unidad principal se despertará y volverá al último modo de origen, el LED rojo se apagará cuando la unidad principal esté funcionando.
- **Unidad principal en estado STANDBY:** Pulse la tecla "Standby" para 1s; La unidad principal se despertará y volverá al último modo de origen;
- **Unidad principal en estado de espera:** Pulse la tecla "Power" del Control remoto para despertar la unidad principal del modo de espera; La unidad principal se despertará y volverá al último modo de origen, el LED rojo se apagará cuando la unidad principal esté funcionando.

* si la unidad no está en uso, se debe desconectar la energía

* la unidad debe ser recargada cada 2 meses si no está en uso constante.

ESPECIFICACIONES

GENERAL

Clasificación IP	IPX4
Entradas de audio y vídeo	Bluetooth;
(3.5 mm) ENTRADA AUXILIAR;	
Radio FM;	
(x2) HDMI;	
(6.35mm) Entrada de micrófono/guitarra	
Versión de Bluetooth	5.3
Aplicación	No
Indicadores LED	Rojo (Encendido/Carga/En espera); Azul Bluetooth)
Color de iluminación	No
Hecho en	China
Materiales	Metal y plástico
Micrófono	Sí
Dimensiones (largo x ancho x alto) mm...	452×230,5×476
Peso(libras/kg)	7.912Kg
Memoria interna	N/A

PAQUETE

Caja de regalo (largo x ancho x alto)	
mm	515 mm × 297 mm x 556 mm

DISPLAY

Tamaño de pantalla	394,38 mmDiagonal
.....	15.6pulgadasDagonal
Área activa	344.15Hx193.59V
Formato de píxeles	1920Hx1080V
Paso de píxeles	0,17925Hx0,17925V
Configuración de píxeles	Franja vertical R,G,B
Modo de visualización	Normal
Esquema de conducción	FFS
Consumo de energía	0.561
Tratamiento superficial del polarizador frontal.	
Recubrimiento antideslumbrante.	

PODER

Entrada de energía.....	AC120V-240V
Tiempo de juego	
Sólo audio	Hasta 30 horas.
Vídeo y Audio	Hasta 10 horas.
Tiempo de carga	Hasta 6 horas.
Tipo de batería	Plomo-ácido
Capacidad de la batería	12V/9A
Tiempo de espera/Encendido	15min
Salida USB	5V/2.1A
Rango de temperatura de funcionamiento....	32°F a 104°F / 0 °C a 40 °C
Humedad de funcionamiento	40-90% RH
Rango de temperatura de almacenamiento	-4°F a 140°F / -20 °C a 60 °C
Modo de trabajo.....	N/A
Modo apagado	N/A

AUDIO

Controles de audio	Encendido (encendido/apagado); Volumen (aumentar/disminuir/despertar); Bluetooth (Seleccionar/Emparejar); Siguiente/Anterior Pistas(BT); Radio(Estación/Buscar); Números (Presintonías de emisoras de radio); Volumen del micrófono (aumentar/disminuir); Volumen de eco (aumentar/disminuir); Vídeo (Seleccionar fuente); Audio (Seleccionar-Bluetooth/Radio/AUX-IN)
Salida de altavoz	60w
Controladores de altavoces.....	3°Rango completo
Radiadores Pasivos	No
Respuesta de frecuencia.....	40HZ-20KHZ
Ruido THD+	<10%
SPL máximo	99dB
Relación señal-ruido	>75dB

CARACTERÍSTICAS

asa de transporte;
indicador de nivel de batería;
Pantalla LCD a color de 15,6" 1080P 16:9;
9 presintonías remotas de radio;
3 presintonías de radio en la unidad;
Entrada de cargador de coche DC15V /3 A

Garantía limitada

Este producto de la marca Monster, comercializado como nuevo, en la caja original para el comprador original (Producto), está garantizado por Russel Distribution.

Company, LLC contra defectos de fabricación en materiales y mano de obra por un período de garantía limitada de noventa (90) días para mano de obra y un (1) año para piezas. Esta garantía limitada está condicionada al uso adecuado del producto por parte de usted, el Comprador.

Esta garantía limitada no se aplica a los productos de exhibición en tiendas ni a los productos vendidos como productos rebajados, "especiales, tal como están, dosificados", ventas de liquidación y liquidación, "caja abierta", productos a los que les faltan accesorios o sin fallas. Encontró.

La prueba de compra en forma de factura de venta, recibo o factura recibida es evidencia de que el producto se encuentra dentro del período de garantía limitada. La factura de venta, recibo o factura recibida debe presentarse como condición previa para obtener el servicio de garantía limitada. .

Esta garantía limitada comienza en la fecha de compra original y es válida únicamente para Productos comprados a través de distribuidores autorizados y utilizados en los Estados Unidos y Puerto Rico por el Comprador original. Para recibir el servicio de garantía, el Comprador primero debe comunicarse con nosotros para determinar el problema, y procedimientos de servicio. La factura de venta original fechada, el recibo o la factura facturada deben presentarse a pedido como prueba de compra.

Repararemos su producto o, si no se pueden realizar las reparaciones, lo reemplazaremos sin cargo con un producto igual o similar. Si el Producto tiene defectos como se especifica en esta garantía limitada durante el período de garantía limitada, podemos usar piezas nuevas o remanufacturadas. para reparar el Producto. Todas las piezas y productos reemplazados pasan a ser de nuestra propiedad y deben ser devueltos a nosotros. Las piezas y productos de repuesto asumen la garantía limitada original restante, o noventa (90) días, lo que sea más largo.

El flete del producto debe ser pagado por adelantado por usted, el Comprador original, y enviado en su embalaje original o en un embalaje que ofrezca el mismo grado de protección. No seremos responsables ni estaremos obligados a reemplazar los Productos dañados.

Si el Producto se recibe dañado, es su responsabilidad como consumidor presentar una reclamación contra el transportista. Solo almacenaremos el Producto dañado durante 30 días y nos reservaremos el derecho, a nuestro exclusivo criterio, de desechar el Producto dañado o devolvérselo a usted a su cargo después de 30 días. Esta garantía limitada cubre defectos de fabricación en materiales y mano de obra que se presenten en el uso normal, y salvo que se indique expresamente lo contrario en esta declaración, en el uso no comercial de este Producto, y no se aplicará a lo siguiente, incluidos, entre otros: Daños que se produzcan en envío, entrega e instalación; aplicaciones y usos para los cuales este Producto no fue diseñado; Números de producto o de serie adheridos; daño cosmético o acabado exterior; accidentes, abuso, negligencia, incendio, agua, rayos u otros actos de la naturaleza; uso de productos, equipos, sistemas, utilidades, servicios, hardware, suministros, accesorios, aplicaciones, instalaciones, reparaciones, cableado externo o conectores no suministrados o autorizados por nosotros o el fabricante, que dañen este Producto o resulten en problemas de servicio; voltaje incorrecto de la línea eléctrica, fluctuaciones y sobretensiones; ajustes del cliente y fallas para seguir las instrucciones de operación, instrucciones ambientales y de mantenimiento que están cubiertas y prescritas en el libro de instrucciones; problemas de recepción y distorsión relacionados con ruido, eco, interferencia u otra transmisión de señales y problemas de entrega; imágenes quemadas. No se garantiza el funcionamiento ininterrumpido o libre de errores del Producto.

NO HAY GARANTÍAS EXPRESAS O IMPLÍCITAS DISTINTAS DE LAS MENCIONADAS Y DESCRITAS ARRIBA, NI NINGUNA GARANTÍA YA SEA EXPRESA O IMPLÍCITA, INCLUYENDO, PERO NO LIMITADO A, CUALQUIER GARANTÍA IMPLÍCITA DE COMERCIABILIDAD O IDONEIDAD PARA UN PROPÓSITO PARTICULAR, SE APLICARÁ DESPUÉS DE LOS PERÍODOS DE GARANTÍA EXPRESA INDICADOS ANTERIORMENTE, Y NINGUNA OTRA GARANTÍA EXPRESA OTORGADA POR NINGUNA PERSONA, FIRMA O CORPORACIÓN CON RESPECTO A ESTE PRODUCTO SER ATADO-
ING EN NOSOTROS. LA REPARACIÓN O REEMPLAZO SEGÚN LO ESTIPULADO BAJO ESTA GARANTÍA LIMITADA ES SU ÚNICO RECURSO
CONSUMIDOR. NO SEREMOS RESPONSABLES POR NINGÚN DAÑO INCIDENTAL O CONSECUENTE POR EL INCUMPLIMIENTO DE CUALQUIER GARANTÍA EXPRESA O IMPLÍCITA DE ESTE PRODUCTO; EXCEPTO EN LA MEDIDA EN QUE LO PROHIBA LA LEY APLICABLE, CUALQUIER GARANTÍA IMPLÍCITA DE COMERCIABILIDAD O IDONEIDAD PARA UN PROPÓSITO PARTICULAR DE ESTE PRODUCTO ESTÁ LIMITADA A LA DURACIÓN DE ESTA GARANTÍA LIMITADA ESTA GARANTÍA LIMITADA NO SE EXTENDERÁ A NADIE QUE NO SEA EL COMPRADOR ORIGINAL DE ESTE PRODUCTO.
UCT, ES INTRANSFERIBLE Y ESTABLECE SU ÚNICO RECURSO.

Algunos estados no permiten limitaciones sobre la duración de una garantía implícita, ni la exclusión o imitación de daños incidentales o consecuentes, por lo que es posible que las limitaciones o exclusiones anteriores no se apliquen a usted. Esta garantía limitada le brinda noches legales específicas y también puede tener otros derechos, que varían de un estado a otro. Cualquier disposición contenida en este documento que se considere contraria a las leyes estatales o locales se considerará nula y sin efecto y las disposiciones restantes continuarán en pleno vigor y efecto.

Para obtener más información, visite:

www.MonsterOutdoorTV.com

ÍNDICE

Guia rápido	51
Instruções de segurança	52
Conteúdo	54
Componente De Alto-falante	54
Começando	55
Troca De Fonte	55
Conexão Bluetooth	55
Saída De Fone De Ouvido	56
Entrada De Microfone	56
Entrada AUX	56
Radio FM	57
Carregamento USB	57
Leitor USB	57
Predefinições de equalização de áudio	57
Vídeo de predefinições de equalização	57
Compatibilidade Multimídia	58
Assistindo TV	58
Função de espera	59
Função de despertar	59
Especificações	60
Garantia limitada	61

Guia rápido

Para obter diretrizes de operação completas, consulte o manual do usuário.

COMEÇANDO

- Ligue o interruptor de energia para ligar e verificar o nível atual da bateria.
- O indicador de bateria em LED se acenderá.
- A unidade entrará no modo "Assistente de configuração", escolha "Home" para uso regular.

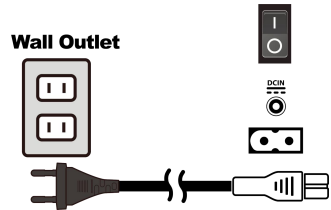

CONEXÃO BLUETOOTH

Emparelhamento Bluetooth manual

- Coloque o alto-falante e o dispositivo Bluetooth a uma distância de 3 pés um do outro.
- Certifique-se de que a função Bluetooth esteja ativada no seu dispositivo.
- Pressione e segure Bluetooth botão por 2 segundos para entrar no modo de emparelhamento. O LED AZUL piscará.
- Procure dispositivos Bluetooth em seu dispositivo. Selecione "MONSTER OUTDOOR TV".

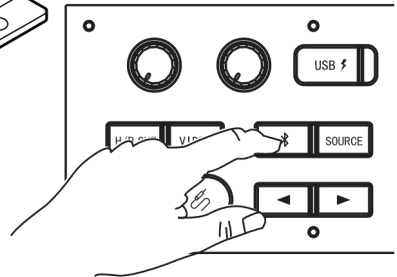

ENTRADA AUX

- Conecte o fio de áudio estéreo de 3,5 mm em entrada AUX-IN.
- Pressione o botão AUX-IN para alterar o fonte para AUX
- Você pode conectar qualquer dispositivo de áudio que tenha um conector de saída de áudio de 3,5 mm e pode reprodução e áudio do conectado dispositivo.

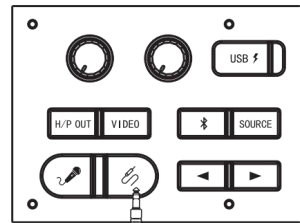
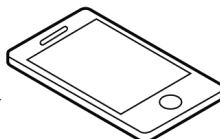

SOURCE SWITCHING KEY

- A unidade principal tem 4 fontes (Display/Bluetooth/Aux in/Radio). Pressione a tecla "Source" no controle remoto para alternar entre as fontes DISPLAY/FM/AUX/BT na sequência: DISPLAY/FM/AUX/BT.
- A unidade principal suporta 4 fontes no modo de áudio:
 1. Fonte de exibição (fonte padrão);
 2. Fonte FM;
 3. Fonte AUX IN;
 4. Fonte Bluetooth.
- Se a unidade principal estiver ligada no modo de exibição, ela terá 4 subfontes no modo de exibição. Pressione a tecla de vídeo na unidade OU pressione o botão "TV" "HDMI" / "USB" no controle remoto para alterar a fonte entre "TV" / "HDMI1" "HDMI2" / "USB"; a mensagem da fonte relacionada será exibida na tela da TV.

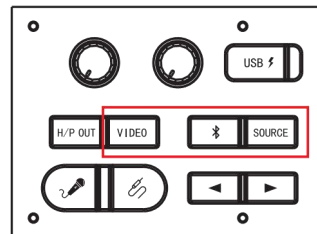



***Se a unidade não estiver em uso, a energia deverá ser desligada**

***A unidade deve ser recarregada a cada 2 meses se não estiver em uso constante.**

IMPORTANTES INSTRUÇÕES DE SEGURANÇA

PARA EVITAR RISCO DE INCÊNDIO OU CHOQUE, NÃO USE ESTE PLUGUE COM CABO DE EXTENSÃO, RECEPTÁCULO OU OUTRO
TOMADA A MENOS QUE A VARREDURA DA LÂMINA ESTEJA TOTALMENTE INSERIDA PARA EVITAR A EXPOSIÇÃO DA LÂMINA.
PARA EVITAR RISCO DE INCÊNDIO OU CHOQUE, NÃO EXPONHA ESTE APARELHO À CHUVA OU HÚMIDO.
PARA EVITAR RISCO DE INCÊNDIO OU CHOQUE, NÃO USE ESTE PLUGUE COM CABO DE EXTENSÃO, RECEPTÁCULO OU OUTRO
TOMADA A MENOS QUE A VARREDURA DA LÂMINA ESTEJA TOTALMENTE INSERIDA PARA EVITAR A EXPOSIÇÃO DA LÂMINA.
PARA EVITAR RISCO DE INCÊNDIO OU CHOQUE, NÃO EXPONHA ESTE APARELHO À CHUVA OU HÚMIDO.

 <p>O relâmpago com ponta de seta e um símbolo, dentro de um triângulo equilátero destina-se a alertar o usuário sobre a presença de “tensão perigosa” isolada dentro do invólucro do produto que pode ser de magnitude suficiente para constituir um risco de choque elétrico para pessoas.</p>	<p style="text-align: center;">CUIDADO</p> <p style="text-align: center;">RISCO DE CHOQUE ELÉTRICO NÃO ABRA</p> <p>AVISO: PARA REDUZIR O RISCO DE CHOQUE ELÉTRICO, NÃO REMOVA A TAMPÃO (OU PARTE TRASEIRA), NÃO HÁ PEÇAS QUE POSSAM SER REPARADAS PELO USUÁRIO NO INTERIOR, REFERE SERVIÇO A PESSOAL DE ASSISTÊNCIA QUALIFICADO.</p>	 <p>O ponto de exclamação dentro de um triângulo equilátero destina-se a alertar o usuário sobre a presença de instruções importantes de operação e manutenção (serviço) na literatura que acompanha o aparelho.</p>
---	--	---

Importantes instruções de segurança

- 1) Leia estas instruções - Todas as instruções de segurança e operação devem ser lidas antes desta produto é operado.
- 2) Guarde estas instruções - As instruções de segurança e operação devem ser guardadas para referência futura
- 3) Preste atenção a todos os avisos - Todos os avisos no aparelho e nas instruções de operação devem ser respeitado.
- 4) Siga todas as instruções - Todas as instruções de operação e uso devem ser seguidas.
- 5) Este aparelho pode ser usado em locais úmidos após desconectar a fonte de alimentação CA e fechar a tampa à prova d'água da entrada CA. não deve ser usado perto de água ou umidade, por exemplo, em porões úmidos ou perto de piscinas.
- 6) Limpe somente com pano seco.
- 7) Não bloqueie nenhuma abertura de ventilação, instale de acordo com as instruções do fabricante.
- 8) Não instale perto de fontes de calor, como radiações, registros de calor, fogões ou outros aparelhos (incluindo amplificadores) que produzam calor.
- 9) Não anule a finalidade de segurança do plugue polarizado ou de aterramento. Um plugue polarizado possui duas lâminas, uma mais larga que a outra. sua segurança. Se o plugue fornecido não couber na tomada, consulte um electricista para substituir a tomada obsoleta.

- 10) Protegido o cabo de alimentação de ser pisado ou comprimido, especialmente nos plugues, conveniência receptáculos e o ponto onde eles saem do aparelho.
- 11) Utilize apenas acessórios especificados pelo fabricante.
- 12) Use apenas com o carrinho, suporte, tripé, suporte ou mesa especificado pelo fabricante ou vendido com o aparelho. Quando um carrinho ou rack for usado, tenha cuidado ao mover a combinação carrinho/aparelho para evitar ferimentos causados por pontas. sobre.



- 13) Desconecte este aparelho durante tempestades elétricas ou quando não for utilizado por longos períodos de tempo.
- 14) Entregue todos os serviços a pessoal de serviço qualificado. A manutenção é necessária quando o aparelho foi danificado de alguma forma, como cabo de alimentação ou plugue danificado, líquido foi derramado ou objetos caíram dentro do aparelho, o aparelho foi exposto à chuva ou umidade, não funciona normalmente ou caiu.
- 15) O plugue principal é usado como dispositivo de desconexão, o dispositivo de desconexão permanecerá prontamente operável.
- 16) Não instale este equipamento em um espaço confinado ou embutido, como uma estante de livros ou unidade semelhante e mantenha boas condições de ventilação em local aberto. A ventilação não deve ser impedida cobrindo as aberturas de ventilação com itens, como jornais, toalhas de mesa, cortinas, etc.
- 17) Nenhuma fonte de chama aberta, como velas acesas, deve ser colocada no aparelho.
- 18) Deve-se chamar a atenção para os aspectos ambientais do descarte de baterias.
- 19) O uso de aparelhos em climas moderados.
- 20) O aparelho não deve ser exposto a gotejamentos ou respingos e nenhum objeto cheio de líquidos, como vasos, deve ser colocado sobre o aparelho.

AVISO: Para reduzir o risco de incêndio ou choque elétrico, não exponha este aparelho à chuva ou umidade.

AVISO: As baterias não devem ser expostas a calor excessivo, como luz solar, fogo ou algo semelhante.

CUIDADO: Perigo de explosão se a bateria for substituída incorretamente. Substitua apenas por outra do mesmo tipo ou equivalente.

 Terminal de aterramento de proteção. O aparelho deve ser conectado a uma tomada elétrica com conexão de aterramento de proteção.



CONTENTE

Esta caixa inclui o seguinte:

- MONSTER VMAY
- Cabo de alimentação
- Controlo remoto
- Manual do usuário (incluindo declaração de garantia)
- Guia rápido
- Cabo AUX
- Cabo USB-C/HDMI
- Antena sintonizadora de TV
- Saco de roupa

CONTROLE REMOTO

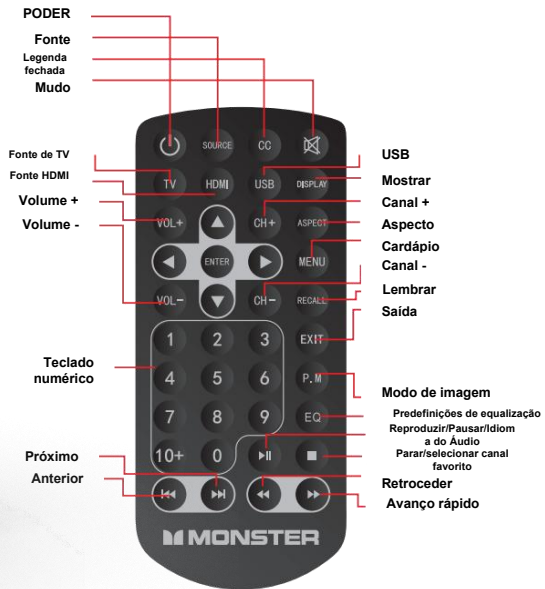

COMPONENTES DO ALTO-FALANTE

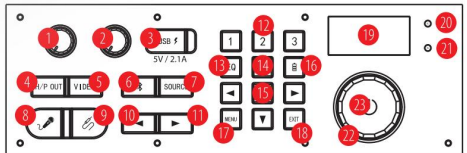

- | | | |
|------------------------------|----------------------------------|-------------------------------|
| 1. Nível do microfone | 13. Predefinições de equalização | 25. Porta HDMI 2 |
| 2. Nível de eco | 14. Controle deslizante | 26. Porta de antena de TV |
| 3. Porta de carregamento USB | 15. Enter | 27. Porta de base USB |
| 4. Saída de fone de ouvido | 16. Nível da bateria | 28. Chave seletora de energia |
| 5. Vídeo | 17. Menu | 29. Entrada DC 15V/3A |
| 6. Bluetooth | 18. Saída | 30. Potência de entrada CA |
| 7. FONTE | 19. Exibição | |
| 8. Porta do microfone | 20. LED VERMELHO de alimentação | |
| 9. Porta de entrada auxiliar | 21. LED Bluetooth azul. | |
| 10. Anterior | 22. Vdl+/Vol- | |
| 11. Próximo | 23. Potência | |
| 12. Botões numéricos 1-3 | 24. Porta HDMI 1 | |

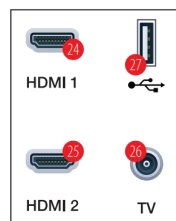

COMEÇANDO

- Coloque o botão liga / desliga na posição ON para verificar o nível atual da bateria.
- O indicador LED da bateria acenderá.
- A unidade entrará no modo "Assistente de configuração", escolha "Home" para uso regular.

Wall Outlet

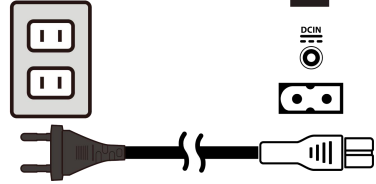

CHAVE DE TROCA DE FONTE

- A unidade principal possui 4 fontes (Display/Bluetooth/Aux in/Rádio) Pressione a tecla "Fonte" no controle remoto para alternar entre Fonte DISPLAY/FM/AUX/BT sequência: DISPLAY/FM/AUX/BT
- A unidade principal suporta 4 fontes no modo de áudio:
 1. Fonte de exibição (fonte padrão);
 - Fonte 2.FM;
 3. Fonte AUX IN;
 4. Fonte Bluetooth.
- Se a unidade principal estiver ligada no modo Display, ela terá 4 subfontes no modo Display. Pressione a tecla de vídeo na unidade OU pressione o botão "TV""HDMI"/"USB" no controle remoto para alterar a fonte entre "TV"/"HDMI1"/"HDMI2"/"USB"; a mensagem da fonte relacionada será exibida na tela da TV;

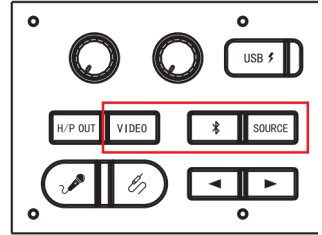

CONEXÃO BLUETOOTH

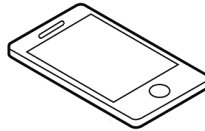

Emparelhamento Bluetooth manual

Emparelhamento Bluetooth manual

- Coloque o alto-falante e o dispositivo Bluetooth a uma distância de 3 pés um do outro.
- Certifique-se de que a função Bluetooth esteja ativada no seu dispositivo.
- Pressione e segure Bluetooth  botão por 2 segundos para entrar no modo de emparelhamento. O LED AZUL piscará.
- Procure dispositivos Bluetooth em seu dispositivo. Selecione "**MONSTER OUTDOOR TV**".

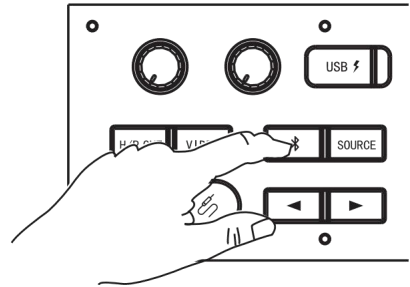

Bluetooth®
Pairing

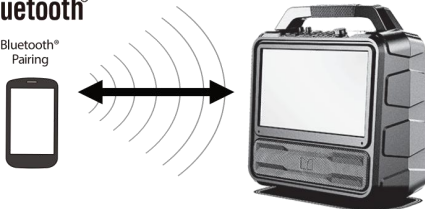

- O alto-falante confirmará a conexão com som audível.
- Uma vez emparelhado, o **LED AZUL** irá parar de piscar e permanecerá estável.

SAÍDA DE FONE DE OUVIDO

- Em qualquer modo, há saída de som quando os fones de ouvido estão conectados e o volume é ajustável.
- Quando os fones de ouvido estão conectados, não há saída de som do alto-falante.

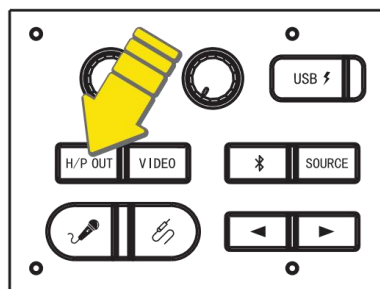

ENTRADA DE MICROFONE

- Conecte o conector de áudio de 1/4 "na entrada MIC para microfone, a unidade entrará nesse modo (MIC), certifique-se de que o microfone esteja ligado.
- Você pode conectar qualquer dispositivo de áudio que tenha um áudio de 1/4". conector de saída, com capacidade de reprodução de áudio.
- Funções de reprodução (Reproduzir, pausar, próximo, anterior) pode ser controlado a partir o dispositivo de áudio conectado.
- Guitarra não incluída.

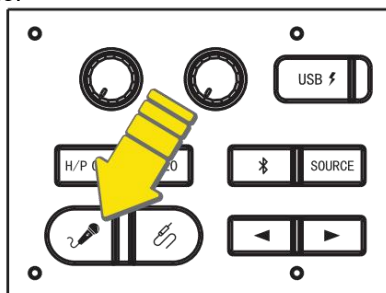

Microfone dinâmico recomendado

AUX INPUT

- Plug in the 3.5 mm Stereo Audio wire into the AUX-IN input.
- Press the AUX-IN button to change the source to AUX
- You can connect any audio device that has a 3.5mm audio output jack, and can playback and audio from the connected device.

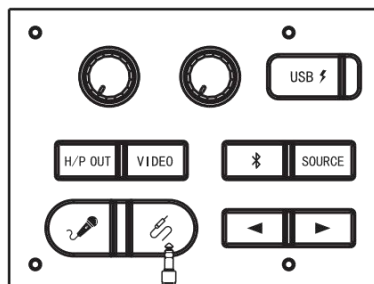
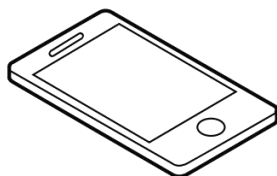

RADIO FM

Ouvindo rádio FM

- Pressione o botão "SOURCE" para selecionar. Fonte SOURCE, a frequência da estação de rádio será exibido na tela
- Pressione e segure (◀ ou ▶) para pesquisar uma estação com a recepção mais forte.

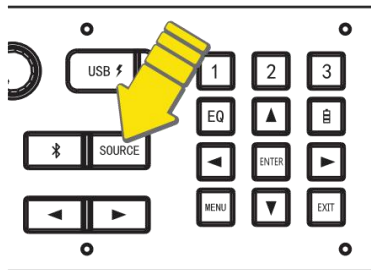

Armazene suas estações de rádio favoritas manualmente

- Sintonize a estação de rádio desejada.
- Pressione e segure uma tecla numérica (1-3) para entrar no modo de programação; O número correspondente pisca na tela; insira as estações para salvar na predefinição selecionada.
- Repita a etapa 1-2 acima para armazenar estações adicionais.

Armazene uma estação de rádio favorita

- Pressione o botão "FM" para selecionar a fonte FM.
- Pressione as teclas numéricas de 1 a 3 para selecionar uma de suas estações de rádio favoritas para ouvir.

A FUNÇÃO PRESET FUNCIONA DE FORMA SEMELHANTE NO REMOTO FORNECIDO COM 6 PRESETS ADICIONAIS PARA UM TOTAL DE 9

CARREGAMENTO USB

- Com a alimentação USB integrada, conecte seu USB cabo às portas de alimentação USB. Você pode conectar um iPhone, iPad ou qualquer dispositivo Android. (Cabo USB não incluído)

Items	Parameters
Capacity of Built-in Battery	12V / 9A
Power Bank Output	Voltage 5V/2.1A

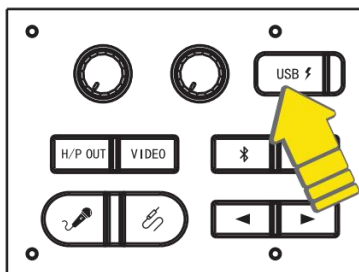

Leitor USB (SOMENTE USB TRASEIRO)

O reproduzidor USB pode suportar "Foto"/"Música"/"Vídeo";

1. USB Versão 1.0, 1.1, 2.0; até 64GB;
2. O formato de compactação é MP3;
3. Taxas de bits de MP3: 32 -320 kbps;
4. Não é possível exibir a arte do álbum incorporada em MP3;
5. A etiqueta MP3 ID3 é V1.2;
6. Suporta apenas reprodução de classe de armazenamento em massa (MSC);
7. Suporte Fat16/Fat32;
8. Pasta de reprodução 7 níveis;

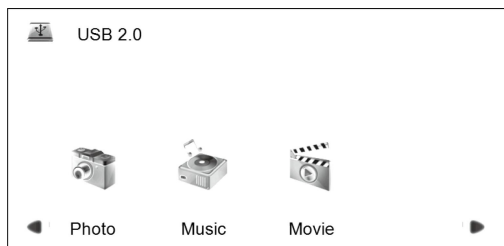

EQUALIZADOR (EQ) PREDEFINIÇÕES DE ÁUDIO



Personalize o seu experiência auditiva com 6 configurações de EQ quando no modo Bluetooth, AUX ou FM.

Áudio:

- EQ 1 MÚSICA
- EQ 2 FLAT
- EQ 3 JAZZ
- EQ 4 ROCK
- EQ 5 POP
- EQ 6 CLÁSSICO

VÍDEO DE PREDEFINIÇÕES DO EQUALIZADOR (EQ)



Personalize sua experiência de visualização com 4 configurações de EQ ao tocar fonte de exibição

VÍDEO:
EQ1 MÚSICA
EQ2 FILME
EQ3 NOTÍCIAS
EQ4 PLANO

COMPATIBILIDADE DE FORMATO MULTIMÍDIA PARA REPRODUÇÃO USB

Vídeo: MPEG1,MPEG2,MPEG4,AVC,H.263,H.264,H.265,3gp,mov,mp4,mpg,vob.ts.mkv,avi,wmv,flv,trp

Áudio: WMA,PCM,MPEG1,MPEG2,FLAC,AAC-LC,AC3,Vorbis,mp3,wav,aac,m4a,ogg

Imagem: JPG JPEG PNG BMP MPO

ASSISTINDO TV

- Monte a antena no soquete traseiro da antena de TV.
(use a tomada USB traseira para alimentar sua antena).
- **Entre no modo TV:**
 - Pressione o botão VIDEO na unidade repetidamente até ver DTV (ATV) na tela.
 - Ou pressione o botão TV no controle remoto.
- **Procurar canais de TV:**
 - Pressione o botão MENU na unidade ou no controle remoto para entrar na página SETUP.
 - Use o botão de navegação esquerda/direita para encontrar a página CHANNEL.
 - Siga as instruções na tela para começar a definir as configurações de sintonia no modo DTV (ATV).
- **Mudar de canal de TV:**
 - Use o botão CH+/CH- no controle remoto para mudar de canal de TV.

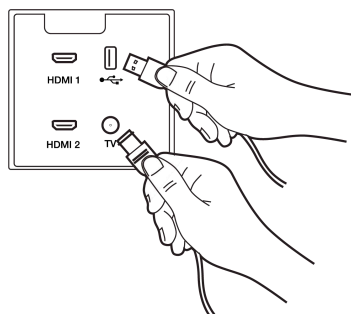
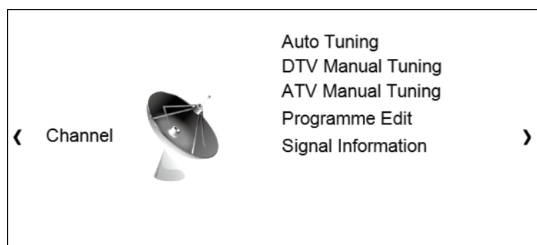

HDMI VIDEO IN

- **Conectar ao Dispositivo de Vídeo ou a um Smartphone**
 - Conecte o dispositivo de vídeo à porta HDMI IN 1 (2) da MONSTER TV.
 - Ou conecte o smartphone à TV HDMI IN 1 (2) com cabo USB C para HDMI

- **Selecione o modo HDMI correto.**

- Pressione o botão VIDEO na unidade repetidamente até ver HDMI IN 1 (2) na tela
- Ou pressione o botão HDMI no controle remoto.

- **Observação:**

- O USB-C para HDMI para espelhamento de tela não é compatível com todos os dispositivos inteligentes com porta USB-C
- Não funcionará se o smartphone não suportar o padrão DisplayPorts ou permitir espelhamento de tela.

FUNÇÃO DE ESPERA

- A unidade principal entrará automaticamente em espera no modo de trabalho para economizar bateria, o carregamento CA também será desligado. Apenas o LED vermelho acenderá e o outro LED apagará quando a unidade principal entrar no modo de espera; A unidade principal entrará automaticamente no modo de espera seguindo o método anterior, todos os LED serão desligados quando a unidade principal entrar em modo de espera;
- **Na fonte Bluetooth no modo de bateria funcionando:** quando a conexão BT falha ou é desconectada por 15 minutos, a configuração vai para o modo de espera e o LED BT apaga.
- **Para fonte AUX In no modo de bateria funcionando:** a unidade principal entrará automaticamente no modo de espera quando a unidade principal estiver na fonte Aux In e nenhum cabo Aux for inserido na unidade principal por 15 minutos.
- **Para fonte USB no modo de bateria funcionando:** a unidade principal entrará automaticamente no modo de espera quando a unidade principal estiver na fonte USB e nenhuma música for reproduzida ou pausada por 15 minutos.
- **A unidade principal está no modo de funcionamento:** Pressione e segure a tecla "Standby" por 2s e ele entrará automaticamente no status STANDBY.

DESCRIÇÃO DA FUNÇÃO DE ACORDAR

- **Unidade principal no status OFF:** Mudar a tecla "Power" de Desligar para Ligar irá despertar a unidade principal do modo de espera; A unidade principal irá acordar e retornar ao último modo de fonte, o LED vermelho de energia apagará quando a unidade principal estiver funcionando.
- **Unidade principal em status STANDBY:** Pressione a tecla "Standby" e a unidade principal irá despertar a unidade principal do modo de espera; A unidade principal irá acordar e retornar ao último modo de fonte, o LED vermelho de energia apagará quando a unidade principal estiver funcionando.
- **Unidade principal em status STANDBY:** Pressione a tecla "Standby" por 1s; A unidade principal irá acordar e retornar ao último modo de fonte;
- **Unidade principal no status STANDBY:** Pressione a tecla "Power" no controle remoto para ativar a unidade principal do modo de espera; A unidade principal irá acordar e retornar ao último modo de fonte, o LED vermelho de energia apagará quando a unidade principal estiver funcionando.

***Se a unidade não estiver em uso, a energia deverá ser desligada**

***A unidade deve ser recarregada a cada 2 meses se não estiver em uso constante.**

ESPECIFICAÇÕES

EM GERAL

Classificação IP	IPX4
Entradas de áudio e vídeo	Bluetooth; (3.5 mm) ENTRADA AUX; Radio FM; (x2) HDMI;
.....	(6.35mm) Entrada de microfone/guitarra
Versão Bluetooth	5.3
Aplicativo	Não
Indicadores LED	Vermelho (Alimentação/Carga/Espera); Azul (Bluetooth)
Cor da iluminação	Não
Fabricado em	China
Materiais	Metal e Plástico
Microfone	Sim
Dimensões (C x L x A) mm	452 x 230,5 x 476
Peso (lbs./kg)	7,912Kg
Memória Interna	N/A

PACOTE

Caixa de presente (C x L x A) mm	515 mm x 297 mm x 556 mm
----------------------------------	--------------------------

MOSTRAR

Tamanho da tela	394,38 mm Diagonal
.....	15,6 polegadas Diagonal
Área Ativa	344,15Hx193,59V
Formato de pixel	1920Hx1080V
Tamanho do pixel	0,17925Hx0,17925V
Configuração de pixel	faixa vertical R, G, B
Modo de exibição	Normal
Esquema de condução	FFS
Consumo de energia	0,561
Tratamento de superfície do polarizador frontal.	
Revestimento anti-reflexo	

PODER

Entrada de energia	AC120V-240V
Tempo de jogo	
Somente áudio	Até 30 horas.
Vídeo e Áudio	Até 10 horas.
Tempo de carga	Até 6 horas.
Tipo de bateria	Chumbo-ácido
Capacidade da bateria	12V / 9A
Tempo de espera/energia	15min
Saída USB	5V/2,1A
Faixa de temperatura operacional..	32°F a 104°F / 0 °C a 40 °C
Umidade operacional	40-90% UR
Faixa de temperatura de armazenamento.....	-4°F a 140°F / -20 °C a 60 °C
Modo de trabalho	N/A
Modo desligado	N/A

ÁUDIO

Controles de áudio	Potência (ligado/desligado); Volume (aumentar/diminuir/despertar); Bluetooth (Selecionar/Par); Próximo/Anterior Faixas(BT);Rádio(Estação/Busca); Números (predefinições de estações de rádio); Volume do microfone (aumentar/diminuir); Volume de eco (aumentar/diminuir); Vídeo (selecionar fonte); Áudio (Selecionar - Bluetooth /Rádio/AUX-IN)
Saída do alto-falante	60w
Drivers de alto-falante	3 "Full Range
Radiadores passivos	Não
Resposta de frequência	40HZ-20KHZ
THD+ Ruído	<10%
SPL máximo	99dB
Razão sinal-ruído	>75dB

CARACTERÍSTICOS

Alça de transporte;
Indicador de nível de bateria;
Tela LCD colorida 15,6"1080P 16:9;
9 predefinições remotas de rádio;
3 predefinições de rádio na unidade;
Entrada de carregador de carro DC15V /3 A

Garantia limitada

Este produto da marca Monster, comercializado como novo, na caixa original para o comprador original (Produto), é garantido pela Russel Distribution Company, LLC contra defeitos de fabricação em materiais e mão de obra por um período de garantia limitada de noventa (90) dias para mão de obra e um (1) ano para peças. Esta garantia limitada está condicionada ao uso adequado do Produto por você, o Comprador.

Esta Garantia Limitada não se aplica a produtos de exibição em lojas e produtos vendidos como "espor, no estado em que se encontram, doses fora", "liquidação e liquidação", "caixa aberta", produtos sem acessórios ou sem falta encontrado.

O comprovante de compra na forma de nota fiscal, recibo ou fatura recebida é uma prova de que o produto está dentro do período de garantia limitada. A nota fiscal, o recibo ou a fatura recebida devem ser apresentados como pré-condição para a obtenção do serviço de garantia limitada. .

Esta garantia limitada começa na data original da compra e é válida apenas para produtos adquiridos através de revendedores autorizados e usados nos Estados Unidos e em Puerto Rico pelo comprador original. Para receber o serviço de garantia, o comprador deve primeiro entrar em contato conosco para determinação do problema e procedimentos de serviço. A nota fiscal de venda, recibo ou fatura recebida com data original deve ser apresentada mediante solicitação como comprovante de compra.

Repararemos o seu produto ou, se os reparos não puderem ser feitos, iremos substituí-lo gratuitamente por um produto igual ou semelhante. Se o produto apresentar defeito conforme especificado nesta garantia limitada durante o período de garantia limitada, poderemos usar peças novas ou remanufaturadas para reparar o Produto. Todas as peças e produtos substituídos tornam-se nossa propriedade e devem ser devolvidos para nós. As peças e produtos de reposição assumem a garantia limitada original restante ou noventa (90) dias, o que for maior.

O frete do produto deve ser pré-pago por você, o Comprador original, e enviado em sua embalagem original ou em uma embalagem que ofereça igual grau de proteção. Não seremos responsáveis nem obrigados a substituir Produtos danificados.

Se o Produto for recebido danificado, é sua responsabilidade como consumidor registrar uma reclamação contra a transportadora. Armazenaremos o Produto danificado apenas por 30 dias e nos reservamos o direito, a nosso exclusivo critério, de descartar o Produto danificado ou enviá-lo de volta para você às suas custas após 30 dias. Esta garantia limitada cobre defeitos de fabricação em materiais e mão de obra encontrados normalmente, e exceto na medida expressamente prevista nesta declaração, ao uso não comercial deste Produto, e não se aplica ao seguinte, incluindo, mas não se limitando a: Danos que ocorram no envio, entrega e instalação; aplicações e usos para os quais este Produto não foi projetado; Produto aderido ou números de série; danos cosméticos ou acabamento exterior; acidentes, abuso, negligência, incêndio, água, raios ou outros atos da natureza; uso de produtos, equipamentos, sistemas, utilitários, serviços, hardware, suprimentos, acessórios, aplicações, instalações, reparos, fiação externa ou conectores não fornecidos ou autorizados por nós ou pelo fabricante, que danifiquem este Produto ou resultem em problemas de serviço; tensão incorreta da linha elétrica, flutuações e surtos; ajustes do cliente e falha no cumprimento das instruções de operação, instruções de manutenção e ambientais que são abordadas e prescritas no livro de instruções; problemas de recepção e distorção relacionados a ruído, eco, interferência ou outra transmissão de sinal e problemas de entrega; imagens queimadas. A operação ininterrupta ou livre de erros do Produto não é garantida.

**NÃO HÁ GARANTIAS EXPRESSAS OU IMPLÍCITAS ALÉM DAS LISTADAS E DESCRITAS ACIMA, E NENHUMA GARANTIA SEJA EXPRESSA OU IMPLÍCITA, INCLUINDO, MAS NÃO SE LIMITANDO A, QUAISQUER GARANTIAS IMPLÍCITAS DE COMERCIALIZAÇÃO OU ADEQUAÇÃO A UM DETERMINADO FIM, SERÁ APLICADA APÓS OS PERÍODOS DE GARANTIA EXPRESSA ESTABELECIDOS ACIMA, E NENHUMA OUTRA GARANTIA EXPRESSA OU GARANTIA DADA POR QUALQUER PESSOA, EMPRESA OU CORPORAÇÃO EM RELAÇÃO A ESTE PRODUTO SERÁ ESTEJA VINCULADO-
ING ON US.REPARO OU SUBSTITUIÇÃO CONFORME FORNECIDO NESTA GARANTIA LIMITADA É SEU RECURSO EXCLUSIVO CONSUMIDOR.NÃO SEREMOS RESPONSÁVEIS POR QUAISQUER DANOS INCIDENTAIS OU CONSEQUENCIAIS PELA VIOLAÇÃO DE QUALQUER GARANTIA EXPRESSA OU IMPLÍCITA SOBRE ESTE PRODUTO; A DURAÇÃO DESTA GARANTIA LIMITADA ESTA GARANTIA LIMITADA NÃO SE ESTENDERÁ A NINGUÉM ALÉM DO COMPRADOR ORIGINAL DESTA GARANTIA LIMITADA. ESTE RECURSO É EXCLUSIVO.**

Alguns estados não permitem limitações sobre a duração de uma garantia implícita ou a exclusão ou imitação de danos incidentais ou consequentes, portanto, as limitações ou exclusões acima podem não se aplicar a você. Esta garantia limitada oferece noites legais específicas e você também pode ter outros direitos, que variam de estado para estado. Qualquer disposição aqui contida que seja considerada contrária às leis estaduais ou locais será considerada nula e sem efeito e as disposições restantes continuarão em pleno vigor e efeito.

Para saber mais acesse:

www.MonsterOutdoorTV.com

SOMMARIO

Guida Rapida	63
Istruzioni Di Sicurezza	64
Contenuti	66
Componente Altoparlante	66
Iniziare	67
Commutazione Della Sorgente	67
Connessione Bluetooth	67
Uscita Cuffie	68
Ingresso Microfono	68
Ingresso AUX	68
FM Radio	69
Ricarica USB	69
Lettore USB	69
EQ preimposta l'audio	69
EQ preimpostato Video	69
Compatibilità Multimediale	70
Guardare la TV	70
Funzione Di Attesa	71
Funzione Di Sveglia	71
Specifiche	72
Garanzia limitata	73

Guida Rapida

Per le linee guida operative complete, fare riferimento al manuale dell'utente.

INIZIARE

- Spostare l'interruttore di alimentazione su ON per controllare il livello attuale della batteria.
- L'indicatore LED della batteria si accenderà.
- L'unità entrerà in modalità "Configurazione guidata", selezionare "Home" per l'uso regolare.

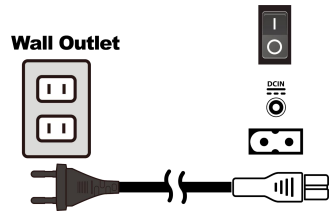

CONNESSIONE BLUETOOTH

Associazione Bluetooth manuale

- Coloque o alto-falante e o dispositivo Bluetooth a uma distância de até 3 pés um do outro.
- Assicurati che la funzione Bluetooth sia abilitata sul tuo dispositivo.
- Tieni premuto Bluetooth  per 2 secondi per accedere alla modalità di accoppiamento. Il LED BLU lampeggerà.
- Cerca dispositivi Bluetooth attivi il tuo dispositivo. Seleziona "**MONSTER OUTDOOR TV**".

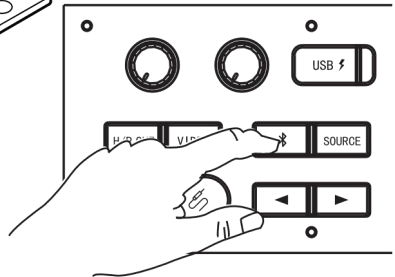
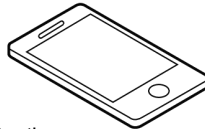

INGRESSO AUSILIARIO

- Collega il cavo audio stereo da 3,5 mm l'ingresso AUX-IN.
- Premere il pulsante AUX-IN per modificare sorgente su AUX
- Puoi collegare qualsiasi dispositivo audio dotato di un jack di uscita audio da 3,5 mm e può riproduzione e audio dal dispositivo collegato dispositivo.

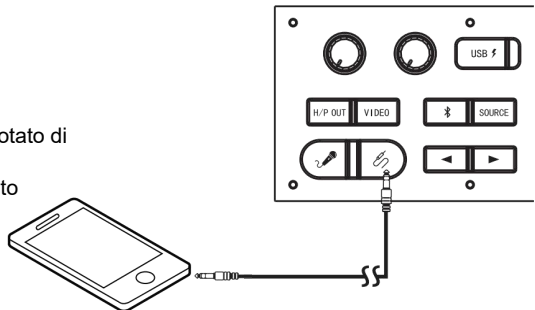

PULSANTE DI COMMUTAZIONE DELLA SORGENTE

- L'unità principale dispone di 4 sorgenti (display/Bluetooth/ingresso Aux/Radio) Premere il tasto "Sorgente" sul telecomando per cambiare sorgente sequenza DISPLAY/FM/AUX/BT: DISPLAY/FM/AUX/BT
- L'unità principale supporta 4 sorgenti in modalità audio:
 1. Sorgente display (sorgente predefinita);
 2. Fonte FM;
 3. Sorgente AUX IN;
 4. Sorgente Bluetooth.
- Se l'unità principale è accesa in modalità Display, avrà 4 sorgenti secondarie in modalità Display. Premere il tasto video sull'unità OPPURE premere il pulsante "TV"/"HDMI1"/"HDMI2"/"USB" sul telecomando per cambiare sorgente tra "TV"/"HDMI1"/"HDMI2"/"USB"; il relativo messaggio sorgente verrà visualizzato sullo schermo del televisore;

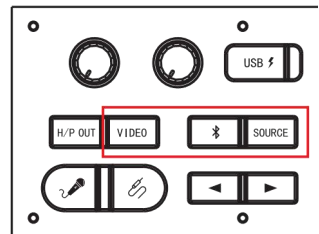

***Se l'unità non è in uso, l'alimentazione deve essere spenta**

***L'unità deve essere ricaricata ogni 2 mesi se non viene utilizzata costantemente.**

IMPORTANTI ISTRUZIONI DI SICUREZZA

PER EVITARE PERICOLO DI INCENDIO O SCOSSA, NON UTILIZZARE QUESTA SPINA CON UNA PROLUNGA, UNA PRESA O ALTRO USCITA A MENO CHE LA LAMA DI SCANSIONE NON SIA COMPLETAMENTE INSERITA PER PREVENIRE L'ESPOSIZIONE DELLA LAMA. PER PREVENIRE PERICOLO DI INCENDI O SCOSSE ELETTRICHE, NON ESPORRE QUESTO APPARECCHIO ALLA PIOGGIA O ALL'UMIDITÀ.

PER EVITARE PERICOLO DI INCENDIO O SCOSSA, NON UTILIZZARE QUESTA SPINA CON UNA PROLUNGA, UNA PRESA O ALTRO USCITA A MENO CHE LA LAMA DI SCANSIONE NON SIA COMPLETAMENTE INSERITA PER PREVENIRE L'ESPOSIZIONE DELLA LAMA. PER PREVENIRE PERICOLO DI INCENDI O SCOSSE ELETTRICHE, NON ESPORRE QUESTO APPARECCHIO ALLA PIOGGIA O ALL'UMIDITÀ.

 <p>Il fulmine con il simbolo freccia-punta di freccia, all'interno di un triangolo equilatero, ha lo scopo di avvisare l'utente della presenza di "tensione pericolosa" isolata all'interno dell'involucro del prodotto che potrebbe essere di entità sufficiente a costituire un rischio di scossa elettrica per le persone.</p>	<p style="text-align: center;">ATTENZIONE</p> <p style="text-align: center;">RISCHIO DI SCOSSA ELETTRICA NON APRIRE</p> <p>AVVERTENZA: PER RIDURRE IL RISCHIO DI SCOSSE ELETTRICHE, NON RIMUOVERE IL COPERCHIO (O IL RETRO), NESSUNA PARTE INTERNA RIPARABILE DALL'UTENTE. RIVOLGERSI A PERSONALE DI ASSISTENZA QUALIFICATO.</p>	 <p>Il punto esclamativo all'interno di un triangolo equilatero ha lo scopo di avvisare l'utente della presenza di importanti istruzioni operative e di manutenzione nella documentazione allegata all'apparecchio.</p>
---	--	--

Importanti istruzioni di sicurezza

- 1) Leggere queste istruzioni: prima è necessario leggere tutte le istruzioni di sicurezza e operative il prodotto viene utilizzato.
- 2) Conservare queste istruzioni: conservare le istruzioni di sicurezza e operative per riferimento futuro
- 3) Prestare attenzione a tutte le avvertenze -Tutte le avvertenze sull'apparecchio e nelle istruzioni per l'uso dovrebbero essere rispettato.
- 4) Seguire tutte le istruzioni: è necessario seguire tutte le istruzioni operative e d'uso.
- 5) Questo apparecchio può essere utilizzato in condizioni di luogo umido dopo aver scollegato l'alimentazione di rete CA e aver chiuso il tappo impermeabile per l'ingresso CA. Non deve essere utilizzato in condizioni di luogo umido durante la ricarica. Non utilizzare questo apparecchio vicino all'acqua. L'apparecchio non deve essere utilizzato in prossimità di acqua o umidità, ad esempio in scantinati umidi o vicino a una piscina.
- 6)Pulire solo con un panno asciutto.
- 7) Non bloccare le aperture di ventilazione, installare secondo le istruzioni del produttore.
- 8) Non installare vicino a fonti di calore come radiazioni, registri di calore, stufe o altri apparecchi (compresi gli amplificatori) che producono calore.
- 9) Non vanificare lo scopo di sicurezza della spina polarizzata o con messa a terra. Una spina polarizzata ha due lame, una più larga dell'altra. Una spina con messa a terra ha due lame e un terzo polo di messa a terra. La lama larga o il terzo polo è fornita per vostra sicurezza. Se la spina fornita non si adatta alla presa, consultare un elettricista per la sostituzione della presa obsoleta.

- 10) Protegge il cavo di alimentazione da calpestio o schiacciamenti, in particolare in corrispondenza delle spine prese e il punto in cui escono dall'apparecchio.
- 11) Utilizzare solo accessori/accessori specificati dal produttore.
- 12) Utilizzare solo con il carrello, il supporto, il treppiede, la staffa o il tavolo specificati dal produttore o venduti con l'apparecchio. Quando si utilizza un carrello o un rack, prestare attenzione quando si sposta la combinazione carrello/apparecchio per evitare lesioni dovute al ribaltamento. Sopra.



- 13) Scollegare questo apparecchio durante i temporali o quando non viene utilizzato per lunghi periodi di tempo.
- 14) Affidare tutta la manutenzione a personale di assistenza qualificato. La manutenzione è necessaria quando l'apparecchio è stato danneggiato in qualsiasi modo, ad esempio il cavo di alimentazione o la spina sono danneggiati, è stato versato del liquido o sono caduti oggetti nell'apparecchio, l'apparecchio è stato esposto alla pioggia o all'umidità, non funziona normalmente o è caduto.
- 15) La spina di alimentazione viene utilizzata come dispositivo di disconnessione, il dispositivo di disconnessione deve rimanere facilmente utilizzabile.
- 16) Non installare questa apparecchiatura in uno spazio ristretto o in un edificio come una libreria o nità simili e mantenere condizioni di buona ventilazione in un sito aperto. La ventilazione non deve essere ostacolata coprendo le aperture di ventilazione con oggetti come giornali, tovaglie, tende, ecc.
- 17) Sull'apparecchio non devono essere posizionate fonti di fiamme libere, come candele accese.
- 18) Occorre prestare attenzione agli aspetti ambientali dello smaltimento delle batterie.
- 19) L'uso dell'apparecchio in climi moderati.
- 20) L'apparecchio non deve essere esposto a gocciolamenti o schizzi e nessun oggetto contenente liquidi, come vasi, deve essere posizionato sull'apparecchio.

AVVERTENZA: per ridurre il rischio di incendio o scosse elettriche, non esporre questo apparecchio alla pioggia o all'umidità.

ATTENZIONE: le batterie non devono essere esposte a calore eccessivo come luce solare, fuoco o simili.

ATTENZIONE: pericolo di esplosione se la batteria viene sostituita in modo errato. Sostituirla solo con un tipo uguale o equivalente.



Terminale di messa a terra di protezione. L'apparecchio deve essere collegato a una presa di rete dotata di collegamento di messa a terra di protezione.



CONTENUTO

- Cette boîte comprend les éléments suivants :
- MONSTER VMAY
 - Câble d'alimentation secteur
 - Télécommande
 - Manuel d'utilisation (y compris déclaration de garantie)
 - Guide de démarrage rapide
 - Câble AUX
 - Câble USB-C/HDMI
 - Antenne tuner TV
 - Sac de vêtement

TELECOMANDO

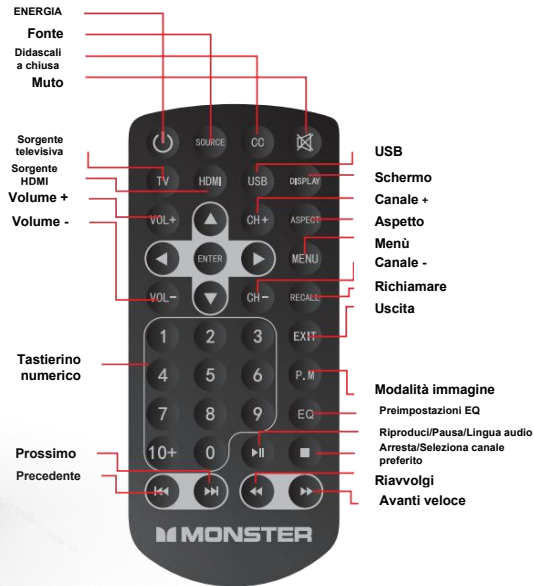

COMPONENTI DEGLI ALTOPARLANTI

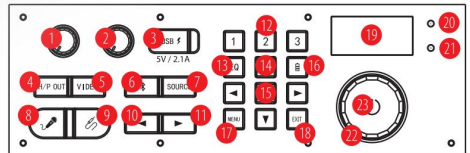

- | | | |
|---------------------------------|----------------------------|--|
| 1. Livello microfono | 13. Preimpostazioni EQ | 25. Porta HDMI 2 |
| 2. Livello eco | 14. Corsore | 26. Porta antenna TV |
| 3. Porta di ricarica USB | 15. Inserire | 27. Porta USB Player |
| 4. Uscita cuffie | 16. Livello della batteria | 28. Interruttore di accensione/spegnimento |
| 5. Video | 17. Menu | 29. Ingresso CC 15 V/3 A |
| 6. Bluetooth | 18. Uscita | 30. Alimentazione in ingresso CA |
| 7. SORGENTE | | 19. Visualizza |
| 8. Porta microfono | | 20. LED di alimentazione ROSSO |
| 9. Porta di ingresso ausiliaria | | 21. LED Bluetooth blu. |
| 10. Precedente | | 22. Vd/+ /Vol- |
| 11. Avanti | | 23. Alimentazione |
| 12. Pulsanti numerici 1-3 | | 24. Porta HDMI 1 |

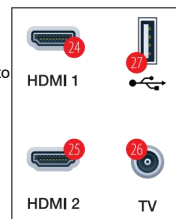

INIZIARE

- Spostare l'interruttore di alimentazione su ON per controllare il livello attuale della batteria.
- L'indicatore LED della batteria si accenderà.
- L'unità entrerà in modalità "Configurazione guidata", selezionare "Home" per l'uso regolare.

Wall Outlet

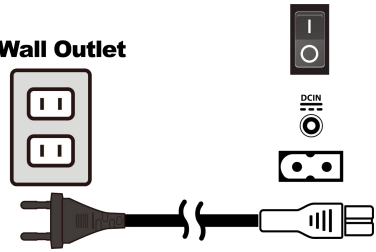

TASTO DI COMMUTAZIONE DELLA SORGENTE

- L'unità principale dispone di 4 sorgenti (display/Bluetooth/ingresso Aux/Radio) Premere il tasto "Sorgente" sul telecomando per cambiare sorgente sequenza DISPLAY/FM/AUX/BT: DISPLAY/FM/AUX/BT
- L'unità principale supporta 4 sorgenti in modalità audio:
 - 1.Sorgente display (sorgente predefinita);
 - 2.Fonte FM;
 - 3.Sorgente AUX IN;
 - 4.Sorgente Bluetooth.
- Se l'unità principale è accesa in modalità Display, avrà 4 sorgenti secondarie in modalità Display. Premere il tasto video sull'unità OPPURE premere il pulsante "TV"/"HDMI1"/"HDMI2"/"USB"; il messaggio sorgente correlato verrà visualizzato sullo schermo del televisore;

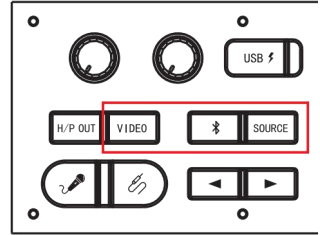

CONNESSIONE BLUETOOTH

Associazione Bluetooth manuale

- Posiziona l'altoparlante e il dispositivo Bluetooth entro 1 metro l'uno dall'altro.
- Assicurati che la funzione Bluetooth sia abilitata sul tuo dispositivo.
- Tieni premuto Bluetooth  per 2 secondi per accedere alla modalità di accoppiamento. Il LED BLU lampeggerà.
- Cerca dispositivi Bluetooth attivi il tuo dispositivo. Seleziona **"MONSTER OUTDOOR TV"**.

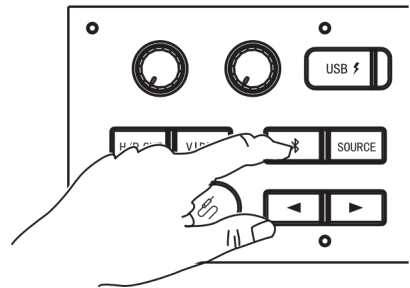
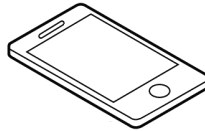

Bluetooth®
Pairing



- L'altoparlante confermerà la connessione con suono udibile.
- Una volta accoppiato, il LED BLU smetterà di lampeggiare e rimanere costante.

USCITA CUFFIE

- In qualsiasi modalità, viene emesso l'audio quando le cuffie sono collegate e il volume è regolabile.
- Quando le cuffie sono collegate, non viene emesso alcun suono dall'altoparlante.

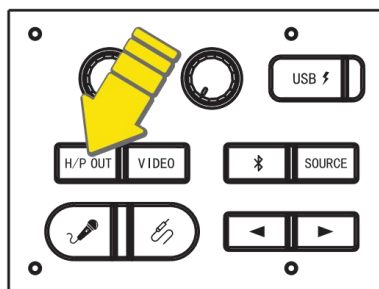

INGRESSO MIC

- Collegare il jack audio da 1/4" all'ingresso MIC per il microfono, l'unità entrerà in quella modalità (MLC), assicurarsi che il microfono sia acceso.
- È possibile collegare qualsiasi dispositivo audio dotato di audio da 1/4". jack di uscita, con capacità di riproduzione audio.
- Funzioni di riproduzione (Riproduci, Pausa, Successivo, Precedente) può essere controllato da il dispositivo audio collegato.
- Chitarra non inclusa.

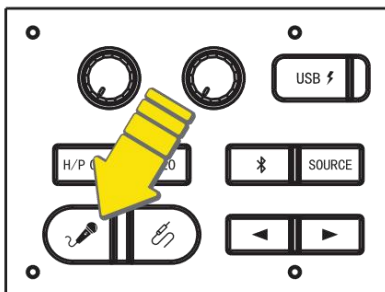

Si consiglia il microfono dinamico

INGRESSO AUSILIARIO

- Collega il cavo audio stereo da 3,5 mm all'ingresso AUX-IN.
- Premere il pulsante AUX-IN per modificare sorgente su AUX
- Puoi connettere qualsiasi dispositivo audio che abbia un jack di uscita audio da 3,5 mm e può riproduzione e audio dal dispositivo collegato dispositivo.

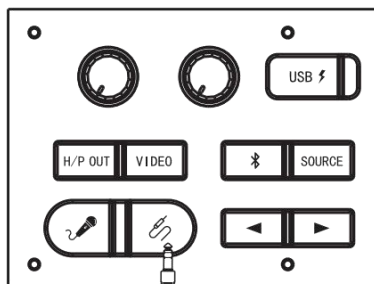
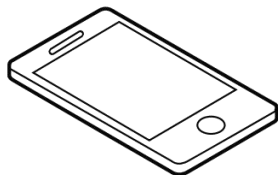

FM RADIO

Ascolto della radio FM

- Premere il pulsante "SOURCE" per selezionare. SOURCE sorgente, la frequenza della stazione radio verrà visualizzato sullo schermo
- Tenere premuto (◀ ▶) per cercare una stazione con la ricezione più forte.

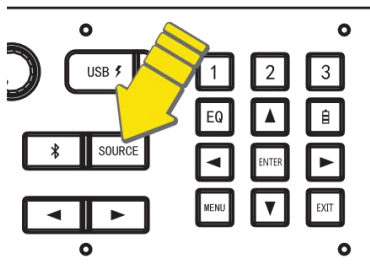

Memorizza manualmente le tue stazioni radio preferite

- Sintonizzarsi sulla stazione radio desiderata.
- Tenere premuto un tasto numerico (1-3) per accedere alla modalità di programmazione; Il numero corrispondente lampeggia sullo schermo; inserire le stazioni da salvare sulla preselezione selezionata.
- Ripetere i passaggi 1-2 sopra per memorizzare ulteriori stazioni.

Memorizza una stazione radio preferita

- Premere il pulsante "FM" per selezionare la sorgente FM.
- Premi i tasti numerici 1-3 per selezionare una delle tue stazioni radio preferite da ascoltare.

LA FUNZIONE PRESET FUNZIONA IN MODO SIMILE SUL TELECOMANDO IN DOTAZIONE CON ULTERIORI 6 PRESET PER UN TOTALE DI 9

RICARICA USB

- Con l'alimentazione USB integrata, collega la tua USB cavo alle porte di alimentazione USB. È possibile collegare un iPhone, iPad o qualsiasi dispositivo Android. (Cavo USB non incluso)

Items	Parameters
Capacity of Built-in Battery	12V / 9A
Power Bank Output	Voltage 5V/2.1A

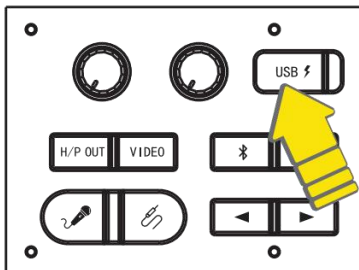

Letture USB (SOLO USB POSTERIORE)

Il lettore USB può supportare "Foto"/"Musica"/"Video";

1. Versione USB 1.0, 1.1, 2.0; fino a 64 GB;
2. Il formato di compressione è MP3;
3. Velocità in bit MP3: 32 -320 kbps;
4. Non è possibile visualizzare la copertina dell'album MP3 incorporata;
5. Il tag ID3 MP3 è V1.2;
6. Supporta solo la riproduzione Mass Storage Class (MSC);
7. Supporto Fat16/Fat32;
8. Cartella di riproduzione a 7 livelli;

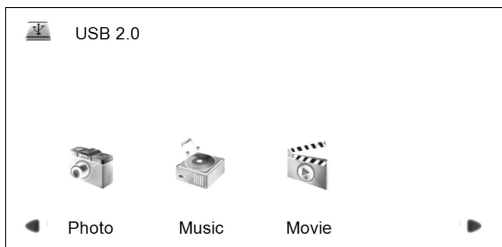

L'EQUALIZZATORE (EQ) PRESELEZIONA L'AUDIO



Personalizza il tuo esperienza di ascolto con 6 impostazioni EQ quando in modalità Bluetooth, AUX o FM.

Audio:
EQ 1 MUSICA
EQ2 FLAT
EQ3 JAZZ

EQ4 ROCK
EQ5 POP
EQ6 CLASSICO

EQUALIZZATORE (EQ)PRESET VIDEO



Personalizza la tua esperienza di visualizzazione con 4 Impostazione EQ durante la riproduzione sorgente di visualizzazione

VIDEO:
EQ1 MUSICA
EQ2 FILM
EQ3 NOTIZIE
EQ4 PIATTO

COMPATIBILITÀ DEL FORMATO MULTIMEDIALE PER LA RIPRODUZIONE USB

Video: MPEG1,MPEG2,MPEG4,AVC,H.263,H.264,H.265,3gp,mov,mp4,mpg.vob.ts.mkv,avi,wmv,flv,trp

Audio: WMA,PCM,MPEG1,MPEG2,FLAC,AAC-LC,AC3,Vorbis,mp3,wav,aac,m4a,ogg

Immagine: JPG JPEG PNG BMP MPO

GUARDARE LA TV

- Montare l'antenna sulla presa dell'antenna TV posteriore.
(usa la presa USB posteriore per alimentare l'antenna).
- **Entra in modalità TV:**
 - Premere ripetutamente il pulsante VIDEO sull'unità fino a quando non viene visualizzato DTV (ATV) sullo schermo.
 - Oppure premere il pulsante TV sul telecomando.
- **Cerca canali TV:**
 - Premere il pulsante MENU sull'unità o sul telecomando per accedere alla pagina SETUP.
 - Utilizzare il pulsante di navigazione sinistra/destra per trovare la pagina CHANNEL.
 - Seguire le istruzioni visualizzate sullo schermo per avviare la configurazione delle impostazioni di sintonizzazione in modalità DTV (ATV).
- **Cambia canale TV:**
 - Utilizzare il pulsante CH+/CH- sul telecomando per cambiare i canali TV.

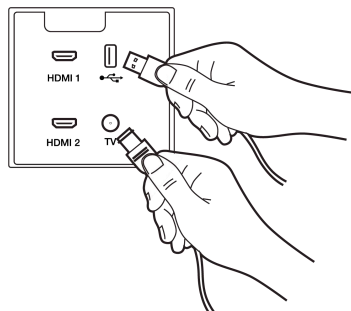
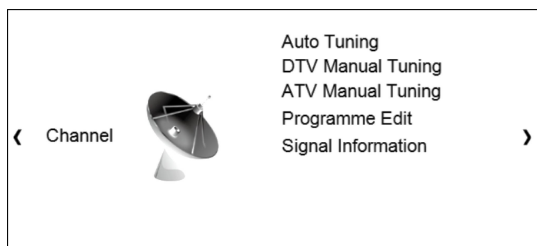

HDMI VIDEO IN

- **Collegarsi al dispositivo video o allo smartphone**
 - Collegare il dispositivo video alla porta HDMI IN 1 (2) di MONSTER TV.
 - Oppure collega lo smartphone alla TV HDMI IN 1(2) con un cavo da USB-C a HDMI

- **Selezionare la modalità HDMI corretta.**

- Premere ripetutamente il pulsante VIDEO sull'unità finché non viene visualizzato HDMI IN 1 (2) sullo schermo
- Oppure premere il pulsante HDMI sul telecomando.

- **Nota:**

- Da USB-C a HDMI per il mirroring dello schermo non è compatibile con tutti i dispositivi smart dotati di porta USB-C
- Non funzionerà se lo smartphone non supporta lo standard DisplayPorts o consente il mirroring dello schermo.

FUNZIONE DI ATTESA

- L'unità principale entrerà automaticamente in standby in modalità di lavoro per risparmiare batteria, inoltre la ricarica CA si spegnerà. Si accenderà solo il LED rosso e gli altri LED si spegneranno quando l'unità principale entra in modalità standby;
L'unità principale entrerà automaticamente in modalità standby seguendo il metodo precedente, tutti i LED si spegneranno quando l'unità principale entra in standby;
- **Nella sorgente Bluetooth in modalità batteria funzionante:** quando la connessione BT fallisce o viene disconnessa per 15 minuti, l'impostazione passa alla modalità standby e il LED BT si spegne.
- **Per la sorgente AUX In in modalità batteria funzionante:** l'unità principale entrerà automaticamente in modalità standby quando l'unità principale è nella sorgente Aux In e nessun cavo Aux è inserito nell'unità principale per 15 minuti.
- **Per la sorgente USB in modalità batteria funzionante:** l'unità principale entrerà automaticamente in modalità standby quando l'unità principale è nella sorgente USB e non viene riprodotta musica o viene messa in pausa per 15 minuti.
- **L'unità principale è in modalità operativa:** Tieni premuto il tasto "Standby" per 2 secondi e entrerà automaticamente nello stato STANDBY.

DESCRIZIONE DELLA FUNZIONE WAKE UP

- **Unità principale in stato OFF:** Passare il tasto "Power" da Spento a Acceso per riattivare l'unità principale dalla modalità standby; L'unità principale si riattiverà e tornerà all'ultima modalità sorgente, il LED rosso di alimentazione si spegnerà quando l'unità principale è in funzione.
- **Unità principale in stato STANDBY:** Premere il tasto "Standby" e l'unità principale lo farà riattivare l'unità principale dalla modalità standby; L'unità principale si riattiverà e tornerà all'ultima modalità sorgente, il LED rosso di alimentazione si spegnerà quando l'unità principale è in funzione.
- **Unità principale in stato STANDBY:** Premere il tasto "Standby" per 1 s; L'unità principale si riattiverà e ritornerà all'ultima modalità sorgente;
- **Unità principale in stato STANDBY:** Premere il tasto "Accensione" sul telecomando per riattivare l'unità principale dalla modalità standby; L'unità principale si riattiverà e tornerà all'ultima modalità sorgente, il Power Red LED si spegnerà quando l'unità principale è in funzione.

***Se l'unità non è in uso, l'alimentazione deve essere spenta**

***L'unità deve essere ricaricata ogni 2 mesi se non viene utilizzata costantemente.**

SPECIFICHE

GENERALE

Grado di protezione IP.....	IPX4
Ingressi audio e video.....	Bluetooth; (3.5 mm) ingresso AUX; FM Radio; (x2)HDMI;
	(6.35mm) Ingresso microfono/chitarra
Versione Bluetooth.....	5.3
App.....	No
Indicatori LED.....	Rosso (Alimentazione/Carica/Standby); Blu (Bluetooth)
Colore illuminazione.....	No
Prodotto in.....	Cina
Materiali.....	Metallo&Plastica
Microfono.....	Si
Dimensioni (L x P x A) mm.....	452x230,5x476
Peso (libbre/kg).....	7.912Kg
Memoria interna.....	N/A

PACCHETTO

Confezione regalo (L x L x A) mm
..... 515 mm x 297 mm x 556 mm

SCHERMO

Dimensioni del display.....	394,38 mmDagonale
.....	15,6 pollici Dagonale
Area attiva.....	344,15Hx193,59V
Formato pixel.....	1920Hx1080V
Passo pixel.....	0,17925Hx0,17925V
Configurazione pixel.....	Striscia verticale R,G,B
Modalità di visualizzazione.....	Normale
Regime di guida.....	FFS
Consumo energetico.....	0,561
Trattamento superficiale del polarizzatore anteriore.	
Rivestimento antiriflesso	

ENERGIA

Ingresso alimentazione.....	AC120V-240V
Gioca tempo.....	
Solo audio.....	Fino a 30 ore.
Video e audio.....	Fino a 10 ore.
Tempo di ricarica.....	Fino a 6 ore.
Tipo di batteria.....	Piombo-acido
Capacità della batteria.....	12V/9A
Tempo di standby/Alimentazione.....	15 min
Uscita USB.....	5 V/2,1 A
Intervallo di temperatura operativa...32°F a 104°F / 0 °C a 40 °C	
Umidità operativa.....	40-90%RH
Intervallo di temperatura di conservazione ...-4°F a 140°F / -20 °C a 60 °C	
Modalità di lavoro.....	N/A
Modalità Spenta.....	N/D

AUDIO

Controlli audio.....	Accensione (accensione/spengimento); Volume (Aumento/Diminuzione/Sveglia); Bluetooth (Selezione/Accoppia); Successivo/Precedente Tracce (BT);Radio (Stazione/Ricerca); Numeri (preimpostazioni di stazioni radio); Volume del microfono (Aumenta/Diminuisci); Volume eco (Aumenta/Diminuisci); Video (Selezione sorgente); Audio (Selezione Bluetooth/Radio/AUX-IN)
Uscita altoparlante.....	60w
Driver degli altoparlanti.....	3" Gamma completa
Radiatori passivi.....	No
Risposta in frequenza.....	40HZ-20KHZ
THD+ Rumore.....	<10%
SPL massimo.....	99 dB
Rapporto segnale-rumore.....	>75dB

CARATTERISTICHE

Maniglia per il trasporto;
Indicatore del livello della batteria;
Display LCD a colori 15,6"1080P 16:9;
9 preimpostazioni del radiocomando;
3 preimpostazioni radio sull'unità;
Ingresso caricabatteria per auto DC15 V/3 A

Garanzia limitata

Questo prodotto a marchio Monster, commercializzato come nuovo, nella confezione originale all'acquirente originale (Prodotto), è garantito da Russel Distribution

Company, LLC contro difetti di fabbricazione nei materiali e nella lavorazione per un periodo di garanzia limitata di novanta (90) giorni per la manodopera e un (1) anno per le parti. La presente garanzia limitata è condizionata all'uso corretto del Prodotto da parte dell'Acquirente.

La presente Garanzia limitata non si applica ai prodotti esposti in negozio e ai prodotti venduti come "speciali, così come sono, in dosi", "liquidazione e svendite", "scatola aperta", prodotti con accessori mancanti o nessun difetto trovato.

La prova d'acquisto sotto forma di fattura di vendita, ricevuta o fattura ricevuta è la prova che il prodotto è entro il periodo di garanzia limitata. La fattura di vendita, ricevuta o fattura ricevuta deve essere presentata come condizione per ottenere il servizio di garanzia limitata.

La presente garanzia limitata inizia dalla data di acquisto originale ed è valida solo sui prodotti acquistati tramite rivenditori autorizzati e utilizzati negli Stati Uniti e a Puerto Rico dall'acquirente originale. Per ricevere il servizio di garanzia, l'acquirente deve prima contattarci per la determinazione del problema e procedure di servizio. La fattura di vendita originale e datata, la ricevuta o la fattura quietanzata devono essere presentate su richiesta come prova d'acquisto.

Ripareremo il tuo prodotto o, se non è possibile effettuare la riparazione, lo sostituiremo gratuitamente con un prodotto identico o simile. Se il Prodotto è difettoso come specificato nella presente garanzia limitata durante il periodo di garanzia limitata, potremmo utilizzare parti nuove o rigenerate per riparare il Prodotto. Tutte le parti e i prodotti sostituiti diventano di nostra proprietà e dovranno esserci restituiti. Le parti e i prodotti sostituiti presuppongono la restante garanzia limitata originale o novanta (90) giorni, a seconda di quale periodo sia più lungo.

Il trasporto del Prodotto deve essere prepagato da te, l'Acquirente originale, e spedito nella sua confezione originale o in una confezione che offra lo stesso grado di protezione. Non saremo responsabili né obbligati a sostituire i Prodotti danneggiati.

Se il Prodotto viene ricevuto danneggiato, è responsabilità del consumatore presentare un reclamo contro il corriere. Conserveremo il Prodotto danneggiato solo per 30 giorni e ci riserviamo il diritto, a nostra esclusiva discrezione, di smaltire il Prodotto danneggiato o di rispedirlo a vostre spese dopo 30 giorni. La presente garanzia limitata copre i difetti di fabbricazione nei materiali e nella lavorazione riscontrati normalmente, e salvo nella misura altrimenti espressamente prevista nella presente dichiarazione per l'uso non commerciale di questo Prodotto, e non si applica a quanto segue, incluso, ma non limitato a: Danni che si verificano nella spedizione, consegna e installazione; applicazioni e usi per i quali questo Prodotto non è destinato; Prodotto o numeri di serie applicati; danni estetici o finiture esterne; incidenti, abusi, negligenza, fuoco, acqua, fulmini o altri eventi naturali; utilizzo di prodotti, apparecchiature, sistemi, utilità, servizi, hardware, forniture, accessori, applicazioni, installazioni, riparazioni, cablaggi esterni o connettori non forniti o autorizzati da noi o dal produttore, che danneggiano il Prodotto o causano problemi di servizio; tensione della linea elettrica errata, fluttuazioni e sovratensioni; regolazioni da parte del cliente e mancato rispetto delle istruzioni operative, istruzioni relative all'uso, alla manutenzione e all'ambiente che sono trattate e prescritte nel manuale di istruzioni; problemi di ricezione e distorsione relativi a rumore, eco, interferenze o altra trasmissione e trasmissione del segnale problemi di consegna; immagini bruciate. Il funzionamento ininterrotto o privo di errori del Prodotto non è garantito.

NON CI SONO GARANZIE ESPLICITE O IMPLICITE OLTRE QUELLE ELENCAE E DESCRITTE SOPRA, E NESSUNA GARANZIA SIA ESPRESSA CHE IMPLICITA, INCLUSE, MA NON LIMITATE A, QUALSIASI GARANZIA IMPLICITA DI COMMERCIALIZZABILITÀ O IDONEITÀ PER UNO SCOPO PARTICOLARE, SI APPLICA DOPO I PERIODI DI GARANZIA ESPRESSA INDICATI SOPRA, E NESSUN'ALTRA GARANZIA ESPRESSA O FORNITA DA QUALSIASI PERSONA, AZIENDA O AZIENDA RISPETTO A QUESTO PRODOTTO SARÀ ESSERE VINCOLATO- LA RIPARAZIONE O LA SOSTITUZIONE COME FORNITO NELLA PRESENTE GARANZIA LIMITATA RAPPRESENTA IL VOSTRO RIMEDIO ESCLUSIVO CONSUMATORE. NON SAREMO RESPONSABILI PER EVENTUALI DANNI INCIDENTALI O CONSEGUENZIALI PER VIOLAZIONE DI QUALSIASI GARANZIA ESPLICITA O IMPLICITA SU QUESTO PRODOTTO; SALVO NELLA MISURA VIETATA DALLA LEGGE APPLICABILE, QUALSIASI GARANZIA IMPLICITA DI COMMERCIALIZZABILITÀ O IDONEITÀ PER UNO SCOPO PARTICOLARE SU QUESTO PRODOTTO È LIMITATA A LA DURATA DI QUESTA GARANZIA LIMITATA NON SI ESTENDE A NESSUNO OLTRE ALL'ACQUIRENTE ORIGINALE DI QUESTO PRODOTTO UCT, NON TRASFERIBILE E PREVEDE IL TUO RIMEDIO ESCLUSIVO.

Alcuni stati non consentono limitazioni sulla durata di una garanzia implicita o l'esclusione o l'imitazione di danni incidentali o consequenziali, pertanto le limitazioni o esclusioni di cui sopra potrebbero non applicarsi al tuo caso. Questa garanzia limitata ti offre notti legali specifiche e potresti anche avere altri diritti, che variano da stato a stato. Qualsiasi disposizione contenuta nel presente documento che sia ritenuta contraria alle leggi statali o locali sarà considerata nulla e inefficace e le restanti disposizioni continueranno ad avere pieno vigore ed effetto.

Per saperne di più vai su:

www.MonsterOutdoorTV.com

ОГЛАВЛЕНИЕ

Инструкция по началу работы	75
Инструкции по технике безопасности	76
Содержание	78
ДинамикКомпонент	78
Начиная	79
Переключение источника	79
Bluetooth-соединение	79
Выход для наушников	80
микрофонный вход	80
AUXВход	80
FM-радио	81
USB-зарядка	81
USB-плеер	81
Настройки эквалайзера для звука	81
Видео настроек эквалайзера	81
Мультимедийная совместимость	82
Смотря телевизор	82
Функция ожидания	83
Функция пробуждения	83
Технические характеристики	84
Ограниченная гарантия	85

Инструкция по началу работы

Полные инструкции по эксплуатации приведены в руководстве пользователя.

НАЧИНАЯ

- Переведите переключатель питания в положение ON, чтобы проверить текущий уровень заряда батареи.
- Загорится светодиодный индикатор заряда батареи.
- Устройство перейдет в режим "Мастер настройки", для обычного использования выберите "Домой".

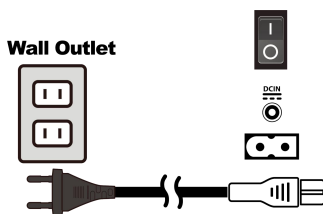

ПОДКЛЮЧЕНИЕ ПО BLUETOOTH

Сопряжение по Bluetooth вручную

- Разместите динамик и устройство Bluetooth на расстоянии не более 3 футов друг от друга.
- Убедитесь, что на вашем устройстве включена функция Bluetooth.
- Нажмите и удерживайте Bluetooth  удерживайте кнопку в течение 2 секунд, чтобы войти в режим сопряжения. СИНИЙ светодиод будет мигать.
- Поиск устройств Bluetooth на ваше устройство. Выберите "MONSTER OUTDOOR TV".

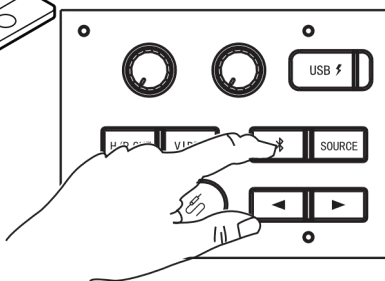
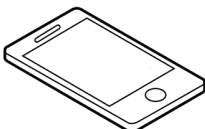

ВСПОМОГАТЕЛЬНЫЙ ВХОД

- Подключите стереоаудио провод 3,5 мм к разъему вход AUX-IN.
- Нажмите кнопку AUX-IN, чтобы изменить источник на AUX
- Вы можете подключить любое аудиоустройство, имеющее аудиовыход 3,5 мм и может воспроизведение и звук с подключенного устройство.

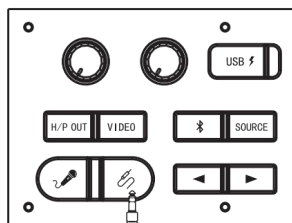
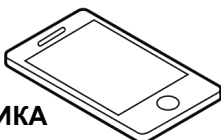

КЛЮЧ ПЕРЕКЛЮЧЕНИЯ ИСТОЧНИКА

- Главный блок имеет 4 источника (Дисплей/Bluetooth/Aux in/Radio) Нажмите кнопку "Source" на пульте дистанционного управления для переключения между исходными данными: Дисплей/FM/AUX/BT последовательность: Дисплей/FM/AUX/BT
- Основное устройство поддерживает 4 источника в аудиорежиме:
 1. Источник отображения (источник по умолчанию);
 2. FM-источник;
 3. Источник AUX IN;
 4. Источник Bluetooth.
- Если главный блок находится в режиме отображения, он будет иметь 4 дополнительных источника в режиме отображения. Нажмите кнопку видео на блоке ИЛИ кнопку "TV" "HDMI" / "USB" на пульте дистанционного управления, чтобы изменить источник между "TV" / "HDMI1" "FHDMI2" / "USB"; соответствующее сообщение об источнике будет отображаться на экране телевизора.

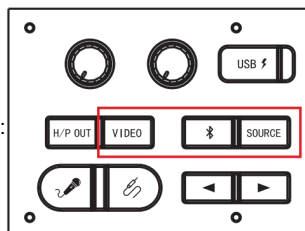

***Если устройство не используется, питание следует отключить.**

***Устройство следует заряжать каждые 2 месяца, если оно не используется постоянно.**



ВАЖНЫЕ ИНСТРУКЦИИ ПО БЕЗОПАСНОСТИ

ВО ИЗБЕЖАНИЕ ПОЖАРА ИЛИ ПОРАЖЕНИЯ ЭЛЕКТРИЧЕСКИМ ТОКОМ, НЕ ИСПОЛЬЗУЙТЕ ЭТУ ВИЛКУ С УДЛИНИТЕЛЕМ, РОЗЕТКОЙ ИЛИ ДРУГИМ

ВО ИЗБЕЖАНИЕ ПОЖАРА ИЛИ ПОРАЖЕНИЯ ЭЛЕКТРИЧЕСКИМ ТОКОМ, НЕ ПОДВЕРГАЙТЕ ЭТОТ ПРИБОР ПОД ДОЖДЕМ ИЛИ ВЛАЖНОСТЬЮ.

ВО ИЗБЕЖАНИЕ ПОЖАРА ИЛИ ПОРАЖЕНИЯ ЭЛЕКТРИЧЕСКИМ ТОКОМ, НЕ ИСПОЛЬЗУЙТЕ ЭТУ ВИЛКУ С УДЛИНИТЕЛЕМ, РОЗЕТКОЙ ИЛИ ДРУГИМ

ВО ИЗБЕЖАНИЕ ПОЖАРА ИЛИ ПОРАЖЕНИЯ ЭЛЕКТРИЧЕСКИМ ТОКОМ, НЕ ПОДВЕРГАЙТЕ ЭТОТ ПРИБОР ПОД ДОЖДЕМ ИЛИ ВЛАЖНОСТЬЮ.

 <p>Вспышка молнии со стрелкой-головкой в равностороннем треугольнике предназначена для предупреждения пользователя о наличии изолированного "опасного напряжения" внутри корпуса изделия, величина которого может быть достаточной, чтобы представлять опасность поражения электрическим током для людей.</p>	<p>ОСТОРОЖНОСТЬ</p> <p>РИСК ПОРАЖЕНИЯ ЭЛЕКТРИЧЕСКИМ ТОКОМ НЕ ОТКРЫВАТЬ</p> <p>ВНИМАНИЕ: ВО ИЗБЕЖАНИЕ РИСКА ПОРАЖЕНИЯ ЭЛЕКТРИЧЕСКИМ ТОКОМ НЕ СНИМАЙТЕ КРЫШКУ (ИЛИ ЗАДНЮЮ ЗАДНЮЮ КРЫШКУ), НИКАКИЕ ДЕТАЛИ, ОБСЛУЖИВАЕМЫЕ ПОЛЬЗОВАТЕЛЕМ, ВНУТРИ. ОБРАЩАЙТЕСЬ К КВАЛИФИЦИРОВАННОМУ ОБСЛУЖИВАЮЩЕМУ ПЕРСОНАЛУ.</p>	 <p>Восклицательный знак в равностороннем треугольнике предназначен для предупреждения пользователя о наличии важных инструкций по эксплуатации и техническому обслуживанию в документации, прилагаемой к устройству.</p>
---	---	--

Важные инструкции по безопасности

- 1) Прочтите эти инструкции. Перед этим необходимо прочитать все инструкции по безопасности и эксплуатации. изделие эксплуатируется.
- 2) Сохраните эти инструкции. Инструкции по безопасности и эксплуатации следует сохранить для дальнейшего использования.
- 3) Обращайте внимание на все предупреждения. Все предупреждения на приборе и в инструкции по эксплуатации должны быть соблюдены.
- 4) Следуйте всем инструкциям. Необходимо соблюдать все инструкции по эксплуатации и использованию.
- 5) Это устройство можно использовать во влажных условиях после отключения источника питания переменного тока и закрытия водонепроницаемой крышки на входе переменного тока. Его нельзя использовать во влажных условиях во время зарядки. Не используйте это устройство рядом с водой. Прибор не следует использовать вблизи воды или влаги, например, во влажном подвале или возле бассейна.
- 6) Чистите только сухой тканью.
- 7) Не закрывайте вентиляционные отверстия, устанавливайте в соответствии с инструкциями производителя.
- 8) Не устанавливайте вблизи источников тепла, таких как излучатели, обогреватели, печи или другое оборудование (включая усилители), выделяющее тепло.
- 9) Не нарушайте безопасность использования поляризованной или заземляющей вилки. Поляризованная вилка имеет два контакта, один из которых шире другого. Заземляющая вилка имеет два контакта и третий заземляющий контакт. Широкий контакт или третий контакт предназначен для Вашей безопасности. Если вилка из комплекта поставки не подходит к вашей розетке, обратитесь к электрику для замены устаревшей розетки.

- 10) Защищает шнур питания от наступления и заземления, особенно в вилках, удобство розетки и место их выхода из аппарата.
- 11) Используйте только насадки/аксессуары, указанные производителем.
- 12) Используйте только с тележкой, подставкой, штативом, кронштейном или столом, указанными производителем или продаваемыми вместе с устройством. При использовании тележки или стойки соблюдайте осторожность при перемещении комбинации тележки и устройства, чтобы избежать травм от опрокидывания. над.



- 13) Отключайте данное устройство от сети во время грозы или если оно не используется в течение длительного времени.
- 14) Поручайте все виды обслуживания квалифицированному обслуживающему персоналу. Обслуживание необходимо, когда устройство был каким-либо образом поврежден, например, поврежден шнур питания или вилка, на устройство была пролита жидкость или посторонние предметы упали, устройство подвергалось воздействию дождя или влаги, не работает нормально или его роняли.
- 15) В качестве устройства отключения используется сетевая вилка, устройство отключения должно оставаться в рабочем состоянии.
- 16) Не устанавливайте это оборудование в замкнутом или встроенном пространстве, например, в книжном шкафу или аналогичное устройство и сохраняйте хорошие условия вентиляции на открытой площадке. Вентиляцию не следует препятствовать закрытием вентиляционных отверстий такими предметами, как газеты, скатерти, шторы и т. д.
- 17) На аппарате нельзя размещать источники открытого огня, например зажженные свечи.
- 18) Следует обратить внимание на экологические аспекты утилизации аккумуляторов.
- 19) Использование аппарата в умеренном климате.
- 20) Аппарат не должен подвергаться воздействию капель или брызг, а также не ставить на аппарат предметы, наполненные жидкостью, например вазы.

ВНИМАНИЕ: Чтобы снизить риск возгорания или поражения электрическим током, не подвергайте устройство воздействию дождя или влаги.

ВНИМАНИЕ: Батареи не должны подвергаться чрезмерному нагреву, например, воздействию солнечных лучей, огня и т.п.

ВНИМАНИЕ: Опасность взрыва при неправильной замене аккумулятора. Заменяйте аккумулятор только на аккумулятор того же или эквивалентного типа.



Клемма защитного заземления. Аппарат следует подключать к сетевой розетке с защитным заземляющим соединением.



СОДЕРЖАНИЕ

В эту коробку входит следующее:

- MONSTER VMA7
- Сетевой кабель
- Удаленный
- Руководство пользователя (включая гарантийное обязательство)
- Инструкция по началу работы
- AUX-кабель
- USB-C/HDMI-кабель
- Антенна ТВ-тюнера
- Сумка для одежды

ДИСТАНЦИОННОЕ УПРАВЛЕНИЕ



КОМПОНЕНТЫ СПИКЕРА

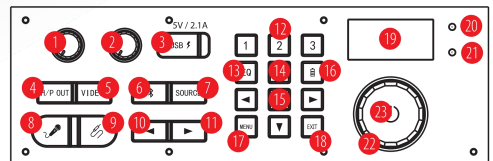

- | | | |
|--------------------------------|---|---------------------------------------|
| 1. Уровень микрофона | 13. Предварительные настройки эквалайзера | 25. Порт HDMI 2 |
| 2. Уровень эха | 14. Ползунок | 26. Порт телевизионной антенны |
| 3. Порт USB для зарядки | 15. Введите | 27. Порт USB Player. |
| 4. Выход для наушников | 16. Уровень заряда батареи | 28. Переключатель питания |
| 5. Видео | 17. Меню | 29. Вход постоянного тока 15 В/3 А |
| 6. Bluetooth | 18. Выход | 30. Входная мощность переменного тока |
| 7. ИСТОЧНИК | 19. Дисплей | |
| 8. Порт микрофона | 20. КРАСНЫЙ индикатор питания. | |
| 9. Дополнительный входной порт | 21. Синий светодиод Bluetooth. | |
| 10. Предыдущий | 22. Vd+/Vol- | |
| 11. Далее | 23. Мощность | |
| 12. Цифровые кнопки 1-3 | 24. Порт HDMI 1 | |

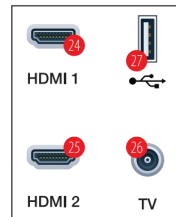

НАЧИНАЯ

- Переведите переключатель питания в положение ON, чтобы проверить текущий уровень заряда батареи.
- Загорится светодиодный индикатор заряда батареи.
- Устройство перейдет в режим "Setup Wizard", пожалуйста, выберите "Home" для обычного использования. use.

Wall Outlet

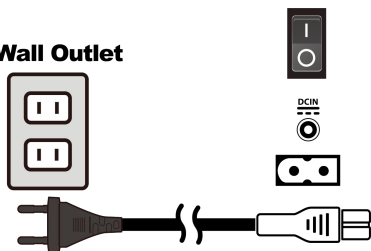

КЛЮЧ ПЕРЕКЛЮЧЕНИЯ ИСТОЧНИКА

- Основное устройство имеет 4 источника(дисплей/Bluetooth/дополнительный вход/радио). Нажмите кнопку «Источник» на пульте дистанционного управления, чтобы переключиться между последовательность источников DISPLAY/FM/AUX/BT: DISPLAY/FM/AUX/BT
- Основное устройство поддерживает 4 источника в аудиорежиме:
 - 1.Display source (default source);
 - 2.FM source;
 - 3.AUX IN source;
 - 4.Bluetooth source.
- Если главное устройство находится в режиме дисплея, оно будет иметь 4 под-источника в режиме дисплея. Нажмите кнопку видео на устройстве ИЛИ кнопку "ТВ"/"HDMI"/"USB" на пульте дистанционного управления, чтобы переключаться между источниками "ТВ"/"HDMI1"/"HDMI2"/"USB"; связанное сообщение об источнике отобразится на экране телевизора.

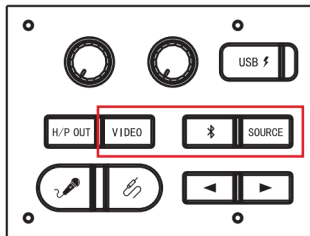

ПОДКЛЮЧЕНИЕ BLUETOOTH

Сопряжение по Bluetooth вручную

- Разместите динамик и устройство Bluetooth на расстоянии не более 3 футов друг от друга.
- Убедитесь, что на вашем устройстве включена функция Bluetooth.
- Нажмите и удерживайте кнопку Bluetooth в течение 2 секунд, чтобы войти в режим сопряжения. Замигает СИНИЙ светодиод.
- Поиск устройств Bluetooth на ваше устройство. Выберите "MONSTER OUTDOOR TV".

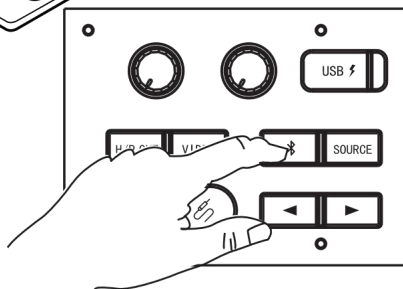
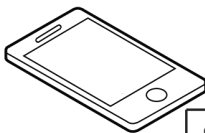

Bluetooth®
Pairing

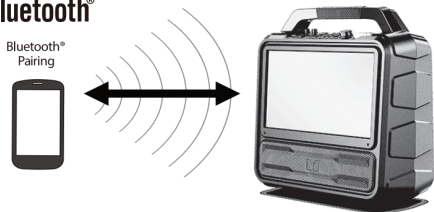

- Спикер подтвердит соединение слышимый звук.
- После сопряжения BLUE LED перестанет мигать. и оставаться устойчивым.

ВЫХОД НА НАУШНИКИ

- В любом режиме звук выводится при подключении наушников, громкость регулируется.
- При подключении наушников звук из динамика не воспроизводится.

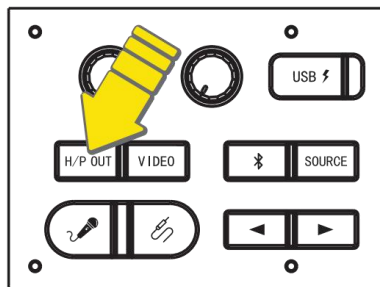

МИКРОФОННЫЙ ВХОД

- Подключите штекер аудиоразъема 1/4 дюйма ко входу MLC для микрофона, устройство войдет в этот режим. режиме (MLC), убедитесь, что микрофон включен.
- Вы можете подключить любое аудиоустройство с аудиоразъемом 1/4 дюйма. выходной разъем с возможностью воспроизведения звука.
- Функции воспроизведения (Воспроизведение, Пауза, Следующий, Предыдущий) можно управлять из подключенное аудиоустройство.
- Гитара в комплект не входит.

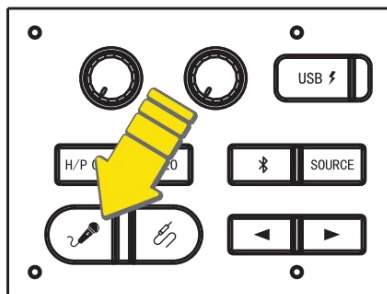

Рекомендуется динамический микрофон

ВСПОМОГАТЕЛЬНЫЙ ВХОД

- Подключите стереоаудио провод диаметром 3,5 мм к разъему вход AUX-IN.
- Нажмите кнопку AUX-IN, чтобы изменить источник на AUX
- Вы можете подключить любое аудиоустройство, имеющее аудиовыход 3,5 мм и может воспроизведение и звук с подключенного устройства.

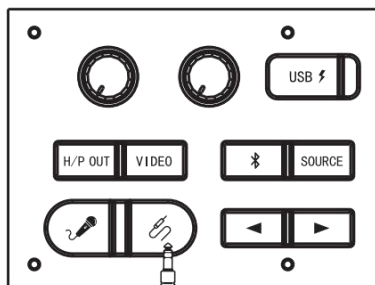
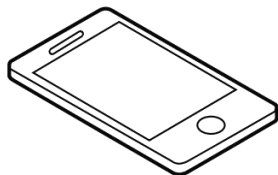

FM RADIO

Listening to FM radio

- Press the "SOURCE" button to select SOURCE source, the radio station frequency will be displayed on the screen
- Press and hold (◀ ▶) to search a station with the strongest reception.

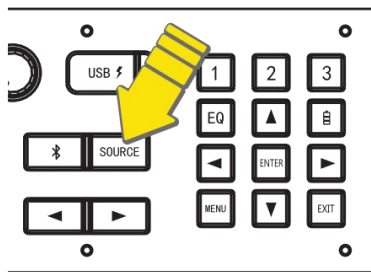

Store your favorite radio stations manually

- Tune to the desired radio station.
- Press and hold a number key (1-3) to enter programming mode; The corresponding number blinks on the screen; enter the stations to save on the selected preset.
- Repeat above step 1-2 to store additional stations.

Store a favorite radio station

- Press the "FM" button to select FM source.
- Press the number 1-3 keys to select one of your favorite radio stations to listen.

PRESET FUNCTION WORKS SIMILARLY ON SUPPLIED REMOTE WITH AN ADDITIONAL 6 PRESETS FOR A TOTAL OF 9

USB-ЗАРЯДКА

- Благодаря встроенному USB-разъему питания подключите USB-порт. кабель к портам питания USB. Вы можете подключить iPhone, iPad или любое устройство Android.
(USB-кабель в комплект не входит)

Items	Parameters
Capacity of Built-in Battery	12V / 9A
Power Bank Output	Voltage 5V/2.1A

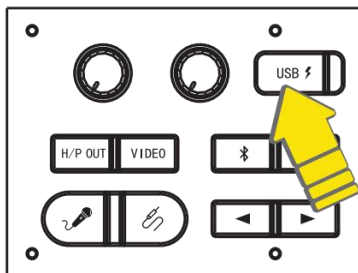

USB-плеер (ТОЛЬКО ЗАДНИЙ USB-накопитель)

USB-плеер поддерживает "Фото", "Музыку" и "Видео".

1. Версия USB 1.0, 1.1, 2.0; до 64 ГБ;
2. Формат сжатия — MP3;
3. Скорость передачи данных MP3: 32–320 кбит/с;
4. Невозможно отобразить встроенную обложку альбома в формате MP3;
5. Теги MP3 ID3 – V1.2;
6. Поддержка воспроизведения только класса Mass Storage (MSC);
7. Поддержка Fat16/Fat32;
8. Папка воспроизведения 7 уровня;

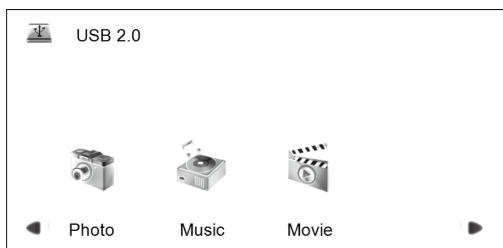

ЭКВАЛАЙЗЕР (ЭКВАЛАЙЗЕР) ПРЕДВАРИТЕЛЬНЫЕ НАСТРОЙКИ АУДИО



Настройте свой опыт прослушивания с 6 настройками эквалайзера, когда в режиме Bluetooth, AUX или FM.

Аудио:

EQ 1 МУЗЫКА
EQ 2 FLAT
EQ 3 ДЖАЗ

EQ4 РОК
EQ5 ПОП
EQ6 КЛАССИКА

ПРЕДВАРИТЕЛЬНЫЕ НАСТРОЙКИ ЭКВАЛАЙЗЕРА (EQ) ВИДЕО



Настройте свой опыт просмотра с помощью 4 настройки эквалайзера во время игры источник отображения

ВИДЕО:
EQ1 МУЗЫКА
EQ2 ФИЛЬМ
EQ3 НОВОСТИ
EQ4 ПЛОСКИЙ

СОВМЕСТИМОСТЬ МУЛЬТИМЕДИЙНЫХ ФОРМАТОВ ДЛЯ ВОСПРОИЗВЕДЕНИЯ ПО USB

Видео: MPEG1, MPEG2, MPEG4, AVC, H.263, H.264, H.265, 3gp, mov, mp4, mpg, vob, ts, mkv, avi, wmv, flv, trp

Аудио: WMA, PCM, MPEG1, MPEG2, FLAC, AAC-LC, AC3, Vorbis, mp3, wav, aac, m4a, ogg.

Изображение: JPG JPEG PNG BMP MPO

СМОТРЯ ТЕЛЕВИЗОР

- Подсоедините антенну к заднему гнезду TV антенны.
(используйте задний разъем USB для питания антенны).
- **Войдите в режим TV:**
 - Нажимайте кнопку VIDEO на устройстве несколько раз, пока на экране не появится DTV (ATV).
 - Или нажмите кнопку TV на пульте дистанционного управления.
- **Сканировать TV каналы:**
 - Нажмите кнопку MENU на устройстве или пульте дистанционного управления, чтобы войти на страницу SETUP.
 - Используйте кнопку навигации влево/вправо, чтобы найти страницу CHANNEL.
 - Следуйте инструкциям на экране, чтобы начать настройку параметров настройки в режиме DTV (ATV).
- **Переключить TV канал:**
 - Используйте кнопку CH+/CH- на пульте дистанционного управления для переключения TV каналов.

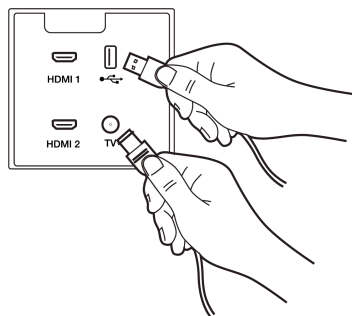
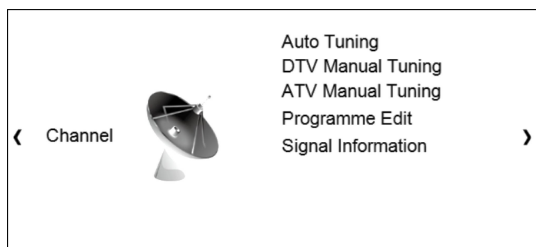

HDMI VIDEO IN

- **Подключите видеоустройство или смартфон**
 - Подключите видеоустройство к порту HDMI IN 1 (2) TV MONSTER.
 - Или подключите смартфон к порту HDMI IN 1 (2) телевизора с помощью кабеля USB-C to HDMI.

- **Выберите правильный режим HDMI.**

- Нажимайте кнопку VIDEO на устройстве несколько раз, пока на экране не появится HDMI IN 1 (2).

- Или нажмите кнопку HDMI на пульту дистанционного управления.

- **Примечание:**

- Переход USB-C на HDMI для дублирования экрана совместим не со всеми интеллектуальными устройствами с портом USB-C.

- Это не будет работать, если смартфон не поддерживает стандарт DisplayPorts или позволяет зеркальное отображение экрана.

ФУНКЦИЯ ОЖИДАНИЯ

- Основной блок автоматически перейдет в режим ожидания в рабочем режиме для экономии заряда батареи, зарядка переменного тока также отключится. Только красный светодиод загорится, а остальные светодиоды погаснут, когда основной блок перейдет в режим ожидания;
Основной блок автоматически перейдет в режим ожидания, следуя предыдущему методу, все светодиоды погаснут, когда основной блок перейдет в режим ожидания;
- **В источнике Bluetooth в режиме работы от батареи:** При сбое соединения BT или отключении в течение 15 минут настройка переходит в режим ожидания, а светодиод BT гаснет.
- **Для источника AUX In в режиме работы от батареи:** Основное устройство автоматически перейдет в режим ожидания, если основное устройство находится в режиме источника Aux In и в течение 15 минут к основному устройству не подключен кабель Aux.
- **Для источника USB в рабочем режиме от батареи:** Основное устройство автоматически перейдет в режим ожидания, если основное устройство подключено к USB-источнику и музыка не воспроизводится или не ставится на паузу в течение 15 минут.
- **Основной блок находится в рабочем режиме:** Нажмите и удерживайте клавишу "Standby" в течение 2 секунд, и он автоматически перейдет в режим ожидания.

ОПИСАНИЕ ФУНКЦИИ ПРОБУЖДЕНИЯ

- **Основной блок в состоянии ВЫКЛ:** Нажатие клавиши "Power" с состояния выключения на включение разбудит основной блок из режима ожидания; Основной блок разбудится и вернется в последний режим источника, красный светодиод питания выключится, когда основной блок работает.
- **Основной блок в состоянии ОЖИДАНИЯ:** Нажмите клавишу "Standby", и основной блок проснется из режима ожидания; Основной блок проснется и вернется в последний режим источника, красный светодиод питания выключится, когда основной блок работает.
- **Основной блок в состоянии ОЖИДАНИЯ:** Нажмите клавишу "Standby" на 1 секунду; Основной блок проснется и вернется в последний режим источника.
- **Основной блок в состоянии ОЖИДАНИЯ:** Нажмите клавишу "Power" на пульте дистанционного управления, чтобы разбудить основной блок из режима ожидания; Основной блок проснется и вернется в последний режим источника, красный светодиод питания выключится, когда основной блок будет работать.

*Если устройство не используется, питание следует отключить.

*Устройство следует заряжать каждые 2 месяца, если оно не используется постоянно.

ТЕХНИЧЕСКИЕ ХАРАКТЕРИСТИКИ

ОБЩИЙ

Класс IP	IPX4
Аудио и видео входы.....	Bluetooth; (3.5 мм) AUX-IN; FM-радио; (x2) HDMI; (6.35 мм) вход для микрофона/гитары
Версия Bluetooth.....	5.3
Приложение	Нет
Светодиодные индикатор	Красный (питание/зарядка/режим ожидания); Синий (Блютуз)
Цвет освещения	Нет
Сделано в	Китай
Материалы	Металл и пластик
Микрофон	Да
Размеры (Д x Ш x В) мм	452×230,5×476
Вес (фунты/кг)	7,912 кг
Внутренняя память	Н/Д

УПАКОВКА

Gift Box(L x W x H)mm 515mm×297mm×556mm

ОТОБРАЖАТЬ

Размер дисплея.....	394,38 мм, диагональ
.....	15,6 дюймов по диагонали
Активная площадь.....	344,15Гх193,59В
Формат пикселей.....	1920Гх1080В
Шаг пикселя.....	0,17925Нх0,17925В
Конфигурация пикселей	Вертикальная полоса R,G,B
Режим отображения	Обычный
Схема вождения.....	FFS
Потребляемая мощность.....	0,561
Обработка поверхности переднего поляризатора.	
Антибликовое покрытие.	

ВЛАСТЬ

Потребляемая мощность.....	AC120V-240V
Время игры	
Только звук	До 30 часов.
Видео и аудио	До 10 часов
Время зарядки	До 6 часов.
Тип аккумулятора.....	Свинцово-кислотный
Емкость аккумулятора.....	12В/9А
Время ожидания/Мощность	15 минут
USB-выход	5В/2,1А
Диапазон рабочих температур...32°F до 104°F / 0 °C до 40 °C	
Рабочая влажность	40-90% относительной влажности
Диапазон температур хранения...-4°F до 140°F / -20 °C до 60 °C	
Режим работы.....	Н/Д
Выключенный режим	Н/Д

АУДИО

Элементы управления звуком	Питание Вкл./Выкл.);
Громкость (увеличение/уменьшение/пробуждение);	Bluetooth (Выбор/Сопряжение);
Следующий/Предыдущий треки (BT); Радио	(станция/поиск);
Номера (предустановки радиостанции);	Громкость микрофона (увеличение/уменьшение);
Громкость эха (увеличение/уменьшение);	Видео (выбрать источник);
Аудио (выберите Bluetooth/Радио/AUX-IN)	Выход динамика
60 Вт	Драйверы динамиков.....
3 дюйма, полный диапазон	Пассивные излучатели
Нет	Частотная характеристика.....
40 Гц-20 кГц	КНИ+ Шум
<10%	Максимальный уровень звукового давления
99 дБ	Отношение сигнал/шум
>75дБ	

ФУНКЦИИ

ручка для переноски;
Индикатор уровня заряда батареи;
15,6-дюймовый цветной ЖК-дисплей с соотношением сторон 1080p и соотношением сторон 16:9;
9 предустановок радиопульта;
3 предустановки радио на устройстве;
Вход автомобильного зарядного устройства постоянного тока 15 В / 3 А

Ограниченная гарантия

Этот продукт под торговой маркой Monster, продаваемый как новый, в оригинальной упаковке первоначальному покупателю (Продукт), имеет гарантию Russel Distribution.

Companу, LLC против производственных дефектов материалов и изготовления в течение ограниченного гарантийного периода, составляющего девяносто (90) дней на работу и один (1) год на детали. Данная ограниченная гарантия предоставляется при условии надлежащего использования Продукта вами, Покупателем.

Настоящая ограниченная гарантия не распространяется на продукцию, выставленную в магазине, и продукцию, продаваемую со сниженной ценой, «специальную, в том состоянии, в дозированной упаковке», «ликвидацию и распродажу», «открытую коробку», продукцию, в которой отсутствуют аксессуары, или продукцию без дефектов, найденных.

Доказательство покупки в форме накладной, квитанции или квитанции-фактуры является доказательством того, что на продукт распространяется ограниченный гарантийный срок. Купчая накладная, квитанция или квитанция-фактура должны быть представлены в качестве предварительного условия для получения ограниченного гарантийного обслуживания. .

Настоящая ограниченная гарантия начинается с первоначальной даты покупки и действительна только для Продуктов, приобретенных у авторизованных дилеров и использованных в США и Пуэрто-Рико первоначальным Покупателем. Чтобы получить гарантийное обслуживание, Покупатель должен сначала связаться с нами для устранения проблем, и процедуры обслуживания. Оригинальный датированный чек, квитанция или квитанция-фактура должны быть предоставлены по запросу в качестве доказательства покупки.

Мы отремонтируем ваш продукт, а если ремонт невозможен, мы бесплатно заменим его на такой же или аналогичный продукт. Если продукт неисправен, как указано в настоящей ограниченной гарантии, в течение срока ограниченной гарантии мы можем использовать новые или восстановленные детали. Для ремонта Продукта. Все замененные детали и продукты становятся нашей собственностью и должны быть возвращены нам. На запасные части и изделия распространяется оставшаяся первоначальная ограниченная гарантия или девяносто (90) дней, в зависимости от того, какой срок дольше.

Перевозка продукта должна быть предварительно оплачена вами, первоначальным Покупателем, и отправлена либо в оригинальной упаковке, либо в упаковке, обеспечивающей равную степень защиты. Мы не несем ответственности за замену поврежденных продуктов и не обязаны заменять их.

Если Продукт получен поврежденным, вы как потребитель несете ответственность за предъявление претензии перевозчику. Мы будем хранить поврежденный Продукт только в течение 30 дней и оставляем за собой право по нашему собственному усмотрению утилизировать поврежденный Продукт или отправить его вам обратно за ваш счет через 30 дней. Настоящая ограниченная гарантия распространяется на производственные дефекты материалов и изготовления, возникающие при обычном, за исключением случаев, прямо предусмотренных в настоящем заявлении, некоммерческом использовании данного Продукта, и не распространяется на следующее, включая, помимо прочего: Повреждения, возникшие в результате при отгрузке, доставке и установке; приложения и использование, для которых данный Продукт не предназначен; прикрепленные номера продукта или серийные номера; косметические повреждения или внешняя отделка; несчастные случаи, жестокое обращение, небрежность, пожар, вода, молния или другие стихийные бедствия; использование продуктов, оборудования, систем, коммунальных услуг, услуг, оборудования, расходных материалов, аксессуаров, приложений, установок, ремонта, внешней проводки или разъемов, не поставляемых или не одобренных нами или производителем, которые повреждают этот Продукт или приводят к проблемам в обслуживании; Неправильное напряжение электросети, колебания и скачки; Пользовательские настройки и несоблюдение инструкций по эксплуатации, бережному обращению, техническому обслуживанию и инструкциям по охране окружающей среды, которые описаны и предписаны в инструкции по эксплуатации; Проблемы приема и искажения, связанные с шумом, эхом, помехами или другой передачей сигнала и проблемы с доставкой; загоревшиеся изображения. Бесперебойная или безошибочная работа Продукта не гарантируется.

НЕТ НИКАКИХ ЯВНЫХ ИЛИ ПОДРАЗУМЕВАЕМЫХ ГАРАНТИЙ, КРОМЕ ПЕРЕЧИСЛЕННЫХ И ОПИСАННЫХ ВЫШЕ, И НИКАКИХ ГАРАНТИЙ.

ЯВНЫЕ ИЛИ ПОДРАЗУМЕВАЕМЫЕ, ВКЛЮЧАЯ, НО НЕ ОГРАНИЧИВАЯСЯ, ЛЮБЫЕ ПОДРАЗУМЕВАЕМЫЕ ГАРАНТИИ ТОВАРНОЙ ПРИГОДНОСТИ ИЛИ ПРИГОДНОСТИ ДЛЯ ОПРЕДЕЛЕННОЙ ЦЕЛИ, ПРИМЕНЯЮТСЯ ПОСЛЕ УКАЗАННЫХ ВЫШЕ ЯВНЫХ ГАРАНТИЙНЫХ ПЕРИОДОВ, И НИКАКИЕ ДРУГИЕ ЯВНЫЕ ГАРАНТИИ ИЛИ ГАРАНТИИ, ПРЕДОСТАВЛЯЕМЫЕ КАКИМ-ЛИБО ЛИЦОМ, ФИРМОЙ ИЛИ КОРПОРОМ ДЕЙСТВИЯ В ОТНОШЕНИИ ЭТОГО ПРОДУКТА ДОЛЖНЫ БУДЬТЕ СВЯЗАНЫ-РЕМОНТ ИЛИ ЗАМЕНА, ПРЕДУСМОТРЕННЫЕ НАСТОЯЩЕЙ ОГРАНИЧЕННОЙ ГАРАНТИЕЙ, ЯВЛЯЕТСЯ ВАШИМ ЭКСКЛЮЗИВНЫМ СРЕДСТВОМ СРЕДСТВА ЗАЩИТЫ. ПОТРЕБИТЕЛЬ. МЫ НЕ НЕСЕМ ОТВЕТСТВЕННОСТИ ЗА КАКИЕ-ЛИБО СЛУЧАЙНЫЕ ИЛИ КОСВЕННЫЕ УБЫТКИ ЗА НАРУШЕНИЕ ЛЮБЫХ ЯВНЫХ ИЛИ ПОДРАЗУМЕВАЕМЫХ ГАРАНТИЙ НА ЭТОТ ПРОДУКТ; ЗА ИСКЛЮЧЕНИЕМ СТЕПЕНИ, ЗАПРЕЩЕННОЙ ПРИМЕНИМЫМ ЗАКОНОДАТЕЛЬСТВОМ, ЛЮБЫХ ПОДРАЗУМЕВАЕМЫХ ГАРАНТИЙ ТОВАРНОЙ ГОДНОСТИ ИЛИ ПРИГОДНОСТИ ДЛЯ ОПРЕДЕЛЕННЫХ ЦЕЛЕЙ. ПРОДУКТ ОГРАНИЧЕН ДЛЯ ПРОДОЛЖИТЕЛЬНОСТИ ДАННОЙ ОГРАНИЧЕННОЙ ГАРАНТИИ НЕ РАСПРОСТРАНЯЕТСЯ НА КОГО-ЛИБО, КРОМЕ ПЕРВОНАЧАЛЬНОГО ПОКУПАТЕЛЯ ЭТОГО ИЗДЕЛИЯ. ИСТ НЕ ПОДЛЕЖИТ ПЕРЕДАЧЕ И УСТАНОВЛИВАЕТ ВАШЕ ИСКЛЮЧИТЕЛЬНОЕ СРЕДСТВО ЗАЩИТЫ.

В некоторых штатах не допускается ограничение срока действия подразумеваемой гарантии, а также исключение или имитация случайного или косвенного ущерба, поэтому вышеуказанные ограничения или исключения могут к вам не относиться. Эта ограниченная гарантия дает вам определенные юридические ноци, и вы также можете иметь другие права, которые варьируются от штата к штату. Любое содержащееся в настоящем документе положение, противоречащее законам штата или местным законам, считается недействительным, а остальные положения продолжают действовать в полную силу.

Чтобы узнать больше, перейдите по ссылке:

www.MonsterOutdoorTV.com

SPIS TREŚCI

Skrócona instrukcja obsługi	87
Instrukcje bezpieczeństwa	88
Zawartość	90
Komponent głośnikowy	90
Pierwsze kroki	91
Przełączanie źródła	91
Połączenie Bluetooth	91
Wyjście słuchawkowe	92
Wejście mikrofonowe	92
Wejście AUX	92
FM Radio	93
Ładowanie USB	93
Odtwarzacz USB	93
EQ wstępnie ustawia dźwięk	93
Wstępne ustawienia korektora wideo	93
Kompatybilność multimedialnych	94
Oglądanie telewizji	94
Funkcja gotowości	95
Funkcja budzenia	95
Specyfikacje	96
Ograniczona gwarancja	97

Skrócona instrukcja obsługi

Pełne wytyczne dotyczące obsługi można znaleźć w instrukcji obsługi.

ROZPOCZĘCIE

- Ustaw przełącznik zasilania w pozycji ON, aby sprawdzić aktualny poziom naładowania baterii.
- Wskaźnik LED baterii zaświeci się.
- Urządzenie przejdzie w tryb "Kreatora konfiguracji", proszę wybrać "Home" dla regularnego użytku.

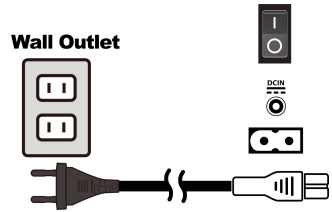

POŁĄCZENIE BLUETOOTH

Ręczne parowanie Bluetooth

- Umieść głośnik i urządzenie Bluetooth w odległości nie większej niż 3 stopy od siebie.
- Upewnij się, że w urządzeniu jest włączona funkcja Bluetooth.
- Naciśnij i przytrzymaj Bluetooth  Naciśnij i przytrzymaj przycisk przez 2 sekundy, aby przejść do trybu parowania. NIEBIESKA dioda LED będzie migać.
- Wyszukaj włączone urządzenia Bluetooth Twoje urządzenie. Wybierz "MONSTER OUTDOOR TV".

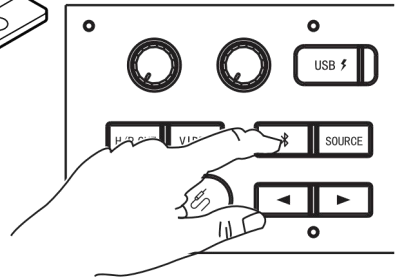

WEJŚCIE AUX

- Podłącz przewód audio stereo 3,5 mm do wejście AUX-IN.
- Naciśnij przycisk AUX-IN, aby zmienić źródło do AUX
- Można podłączyć dowolne urządzenie audio wyposażone w gniazdo wyjściowe audio 3,5 mm i puszka odtwarzanie i dźwięk z podłączonego urządzenia.

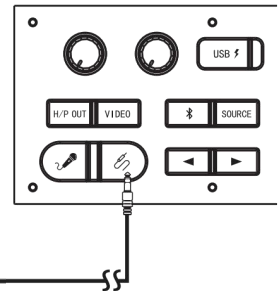
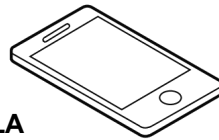

KLUCZ PRZEŁĄCZANIA ŹRÓDŁA

- Jednostka główna ma 4 źródła (wyświetlacz/Bluetooth/Aux in/Radio) Naciśnij przycisk „Źródło” na pilocie, aby przełączać pomiędzy źródło DISPLAY/FM/AUX/BT sekwencja: DISPLAY/FM/AUX/BT
- Jednostka główna obsługuje 4 źródła w trybie audio:
 1. Źródło wyświetlania (źródło domyślne);
 2. Źródło FM;
 3. Źródło AUX IN;
 4. Źródło Bluetooth.
- Jeśli jednostka główna jest włączona w trybie wyświetlania, będzie miała 4 źródła podrzędne w trybie wyświetlania. Naciśnij przycisk wideo na urządzeniu LUB naciśnij przycisk "TV", "HDMI"/ "USB" na pilocie, aby zmienić źródło pomiędzy "TV"/"HDMI1"/"HDMI2"/ "USB"; na ekranie telewizora pojawi się odpowiedni komunikat źródłowy;

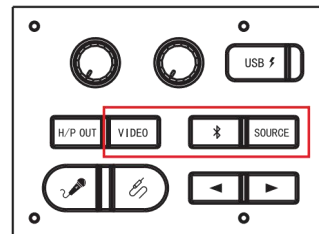

***Jeśli urządzenie nie jest używane, należy wyłączyć zasilanie**

***Urządzenie powinno być ładowane co 2 miesiące, jeśli nie jest używane w sposób ciągły.**



WAŻNE INSTRUKCJE BEZPIECZEŃSTWA

ABY UNIKNĄĆ NIEBEZPIECZEŃSTWA POŻARU LUB PORAŻENIA, NIE UŻYWAJ TEJ WTYCZKI Z PRZEDŁUŻACZEM, GNIAZDKIEM LUB INNYM

CHYBA, ŻE OSTRZA SKANOWANIA NIE BYJĄ CAŁKOWICIE WŁOŻONE, ABY ZAPOBIEGAĆ EKSPOZYCJI OSTRZY. ABY UNIKNĄĆ NIEBEZPIECZEŃSTWA POŻARU LUB PORAŻENIA, NIE NALEŻY WYSTAWIAĆ TEGO URZĄDZENIA NA DESZCZ LUB WILGOĆ.

ABY UNIKNĄĆ NIEBEZPIECZEŃSTWA POŻARU LUB PORAŻENIA, NIE UŻYWAJ TEJ WTYCZKI Z PRZEDŁUŻACZEM, GNIAZDKIEM LUB INNYM

CHYBA, ŻE OSTRZA SKANOWANIA NIE BYJĄ CAŁKOWICIE WŁOŻONE, ABY ZAPOBIEGAĆ EKSPOZYCJI OSTRZY. ABY UNIKNĄĆ NIEBEZPIECZEŃSTWA POŻARU LUB PORAŻENIA, NIE NALEŻY WYSTAWIAĆ TEGO URZĄDZENIA NA DESZCZ LUB WILGOĆ.

 <p>Blyskawica z symbolem grotu strzałki w trójkącie równobocznym ma na celu zwrócenie uwagi użytkownika na obecność izolowanego "niebezpiecznego napięcia" w obudowie produktu, które może być na tyle duże, że stwarza ryzyko porażenia prądem elektrycznym.</p>	<p style="text-align: center;">OSTROŻNOŚĆ</p> <p style="text-align: center;">RYZYKO PORAŻENIA PRĄDEM NIE OTWIERAĆ</p> <p>OSTRZEŻENIE: ABY ZMNIJSZYĆ RYZYKO PORAŻENIA PRĄDEM, NIE ZDEJMUJ POKRYWY (ANI TYŁU), WEWNĄTRZ NIE MA ŻADNYCH CZĘŚCI, KTÓRYCH NIE MOŻNA NAPRAWIĆ UŻYTKOWNIKA. ZWRÓĆ SIĘ DO WYKWAIFIKOWANEGO PERSONELU SERWISOWEGO.</p>	 <p>Wykrzyknik w trójkącie równobocznym ma na celu zwrócenie uwagi użytkownika na obecność ważnych instrukcji obsługi i konserwacji (serwisu) w literaturze dołączonej do urządzenia.</p>
---	---	--

Ważne instrukcje dotyczące bezpieczeństwa

- 1) Przeczytaj tę instrukcję. Przed przystąpieniem do tego należy zapoznać się ze wszystkimi instrukcjami bezpieczeństwa i obsługi produkt jest obsługiwany.
- 2) Zachowaj tę instrukcję. Instrukcje dotyczące bezpieczeństwa i obsługi należy zachować do wykorzystania w przyszłości
- 3) Należy przestrzegać wszystkich ostrzeżeń. Należy przestrzegać wszystkich ostrzeżeń znajdujących się na urządzeniu i w instrukcji obsługi być przestrzegane.
- 4) Postępuj zgodnie ze wszystkimi instrukcjami. Należy przestrzegać wszystkich instrukcji obsługi i użytkowania.
- 5) Tego urządzenia można używać w wilgotnych miejscach po odłączeniu zasilania prądem zmiennym i zamknięciu wodoszczelnej zatyczki wlotu prądu przemiennego. Nie wolno go używać w wilgotnych warunkach podczas ładowania. Nie używaj tego urządzenia w pobliżu wody – urządzenie nie należy używać w pobliżu wody lub wilgoci, na przykład w wilgotnej piwnicy lub w pobliżu basenu.
- 6) Czyścić wyłącznie suchą szmatką.
- 7) Nie blokować otworów wentylacyjnych, montować zgodnie z instrukcją producenta.
- 8) Nie instaluj w pobliżu źródeł ciepła, takich jak promieniowanie, rejestratory ciepła, piece lub inne urządzenia (w tym wzmacniacze) wytwarzające ciepło.
- 9) Nie naruszaj celów bezpieczeństwa wtyczki polaryzowanej lub uziemiającej. Wtyczka polaryzacyjna ma dwa ostrza, z których jeden jest szerszy od drugiego. Wtyczka uziemiająca ma dwa ostrza i trzeci bolec uziemiający. Szerokie ostrze lub trzeci bolec służy do Twojego bezpieczeństwa. Jeśli dostarczona wtyczka nie pasuje do Twojego gniazdka, skonsultuj się z elektrykiem w celu wymiany przestarzałego gniazdka.

- 10) Chronił przewód zasilający przed nadeptaniem lub przyciśnięciem, szczególnie przy wtyczkach, co jest wygodą pojemników oraz miejsca, w którym wychodzą z urządzenia.
- 11) Używaj wyłącznie dodatków/akcesoriów określonych przez producenta.
- 12) Używaj wyłącznie z wózkiem, stojakiem, statywem, wspornikiem lub stołem określonym przez producenta lub sprzedawanym z urządzeniem. Kiedy używany jest wózek lub stojak, zachowaj ostrożność podczas przenoszenia zestawu wózek/urządzenie, aby uniknąć obrażeń spowodowanych przewróceniem nad.



- 13) Odłącz to urządzenie od prądu podczas burzy lub gdy nie jest używane przez dłuższy czas.
- 14) Wszelkie czynności serwisowe należy zlecić wykwalifikowanemu personelowi serwisowemu. Serwisowanie jest wymagane w przypadku urządzenia zostało w jakikolwiek sposób uszkodzone, na przykład uszkodzony został przewód zasilający lub wtyczka, na urządzenie został wylany płyn lub dostał się do niego jakiś przedmiot, urządzenie zostało wystawione na działanie deszczu lub wilgoci, nie działa normalnie lub zostało upuszczone.
- 15) Wtyczka sieciowa służy jako urządzenie odłączające, urządzenia odłączające muszą pozostać łatwo dostępne.
- 16) Nie instaluj tego urządzenia w zamkniętej lub zabudowanej przestrzeni, takiej jak regał na książki lub podobnej jednostki i zapewnij dobre warunki wentylacji na otwartej przestrzeni. Nie należy utrudniać wentylacji poprzez zakrywanie otworów wentylacyjnych takimi przedmiotami, jak gazety, obrusy, zasłony itp.
- 17) Na urządzeniu nie należy umieszczać żadnych źródeł otwartego ognia, takich jak zapalone świece.
- 18) Należy zwrócić uwagę na środowiskowe aspekty utylizacji baterii.
- 19) Używanie aparatury w klimacie umiarkowanym.
- 20) Urządzenie nie powinno być narażane na kapanie lub zachlapanie i nie można na nim stawiać żadnych przedmiotów wypełnionych płynami, takich jak wazy.

OSTRZEŻENIE: Aby zmniejszyć ryzyko pożaru lub porażenia prądem, nie wystawiaj tego urządzenia na działanie deszczu lub wilgoci.

OSTRZEŻENIE: Baterii nie należy wystawiać na działanie nadmiernego ciepła, takiego jak światło słoneczne, ogień itp.

UWAGA: Nieprawidłowa wymiana baterii grozi eksplozją. Wymieniaj wyłącznie na baterie tego samego lub równoważnego typu.



Zacisk uziemienia ochronnego. Urządzenie należy podłączyć do gniazdka sieciowego wyposażonego w uziemienie ochronne.

TREŚĆ

To pudełko zawiera następujące elementy:

- MONSTER VMAY
- Kabel zasilający
- Zdalny
- Instrukcja obsługi (zawierająca oświadczenie gwarancyjne)
- Skrócona instrukcja obsługi
- Kabel AUX
- Kabel USB-C/HDMI
- Antena tunera telewizyjnego
- Worek odzieży



PILOT ZDALNEGO STEROWANIA



ELEMENTY GŁOŚNIKÓW

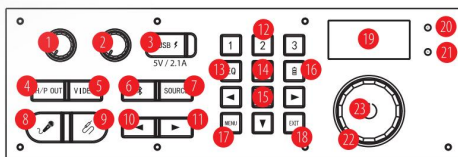

- | | | |
|------------------------------|------------------------------------|---------------------------------|
| 1. Poziom mikrofonu | 13. Wstępne ustawienia korektora | 25. Port HDMI 2 |
| 2. Poziom echa | 14. Suwak | 26. Gniazdo anteny telewizyjnej |
| 3. Port ładowania USB | 15. Wprowadź | 27. Port USB Player |
| 4. Wyjście słuchawkowe | 16. Poziom naładowania baterii | 28. Przelącznik zasilania |
| 5. Wideo | 17. Menu | 29. DC In 15V/3A |
| 6. Bluetooth | 18. Wyjście | 30. Zasilanie wejściowe AC |
| 7. ŹRÓDŁO | 19. Wyświetlacz | |
| 8. Port mikrofonu | 20. CZERWONA dioda LED zasilania | |
| 9. Port wejścia pomocniczego | 21. Niebieska dioda LED Bluetooth. | |
| 10. Poprzedni | 22. VdI+/VdI- | |
| 11. Dalej | 23. Moc | |
| 12. Przyciski numeryczne 1-3 | 24. Port HDMI 1 | |

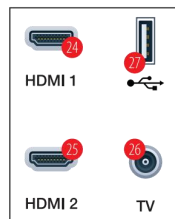

ROZPOCZĘCIE

- Ustaw przełącznik zasilania w pozycji ON, aby sprawdzić aktualny poziom naładowania baterii.
- Wskaźnik LED baterii zaświeci się.
- Urządzenie przejdzie w tryb "Kreatora konfiguracji", proszę wybrać "Dom" do regularnego użytku.

Wall Outlet

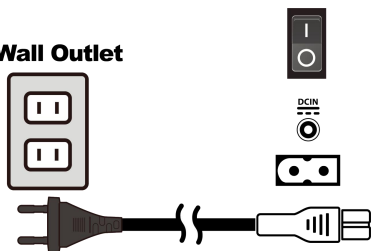

KLUCZ PRZEŁĄCZANIA ŹRÓDŁA

- Jednostka główna ma 4 źródła (wyświetlacz/Bluetooth/Aux in/Radio) Naciśnij przycisk „Źródło” na pilocie, aby przełączać pomiędzy źródło DISPLAY/FM/AUX/BT sekwencja: DISPLAY/FM/AUX/BT
- Jednostka główna obsługuje 4 źródła w trybie audio:
 1. Display source (default source);
 2. FM source;
 3. AUX IN source;
 4. Bluetooth source.
- Jeśli główna jednostka jest w trybie wyświetlania, będzie miała 4 podźródła w trybie wyświetlania. Naciśnij klawisz video na jednostce LUB naciśnij przycisk "TV"/"HDMI"/"USB" na pilocie, aby zmienić źródło między "TV"/"HDMI1"/"HDMI2"/"USB"; związana wiadomość źródłowa pojawi się na ekranie telewizora.

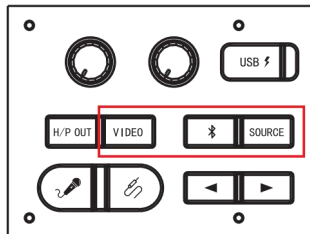

POŁĄCZENIE BLUETOOTH

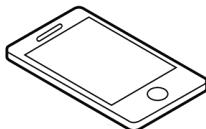

Ręczne parowanie Bluetooth

- Umieść głośnik i urządzenie Bluetooth w odległości nie większej niż 3 stopy od siebie.
- Upewnij się, że w urządzeniu jest włączona funkcja Bluetooth.
- Naciśnij i przytrzymaj Bluetooth  Naciśnij i przytrzymaj przycisk przez 2 sekundy, aby przejść do trybu parowania. NIEBIESKA dioda LED będzie migać.
- Wyszukaj włączone urządzenia Bluetooth Twoje urządzenie. Wybierz "MONSTER OUTDOOR TV".

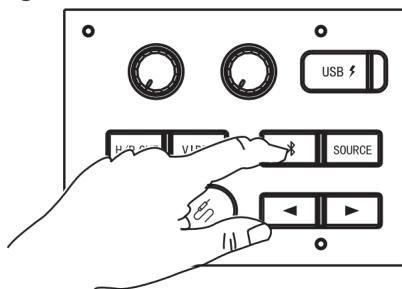

Bluetooth®
Pairing



- Głośnik potwierdzi połączenie z słyszalnym dźwiękiem.
- Po sparowaniu niebieska dioda LED przestanie migać i pozostać stabilnym.

WYJŚCIE SŁUCHAWKOWE

- W dowolnym trybie po podłączeniu słuchawek słychać dźwięk, a głośność można regulować.
- Po podłączeniu słuchawek z głośnika nie wydobywa się dźwięk.

WEJŚCIE MIKROFONOWE

- Podłącz wtyczkę audio jack 1/4" do wejścia MIC dla mikrofonu, urządzenie wejdzie w to mode(MIC), upewnij się, że mikrofon jest włączony.
- Można podłączyć dowolne urządzenie audio wyposażone w złącze audio 1/4". gniazdo wyjściowe z możliwością odtwarzania dźwięku.
- Funkcje odtwarzania (Odtwórz, wstrzymaj, następny, poprzedni) można sterować z podłączone urządzenie audio.
- Gitara nie jest dołączona do zestawu.

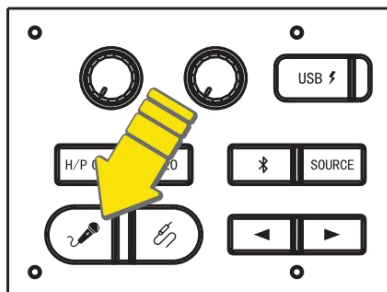
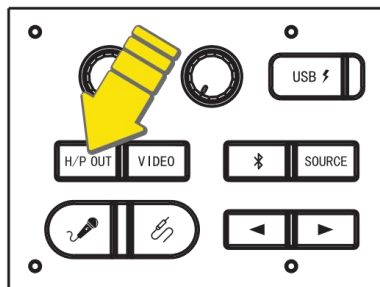

Zalecany mikrofon dynamiczny

WEJŚCIE AUX

- Podłącz przewód audio stereo 3,5 mm do wejście AUX-IN.
- Naciśnij przycisk AUX-IN, aby zmienić źródło do AUX
- Można podłączyć dowolne urządzenie audio wyposażone w gniazdo wyjściowe audio 3,5 mm i puszka odtwarzanie i dźwięk z podłączonego urządzenia.

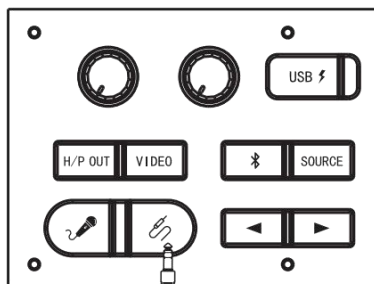
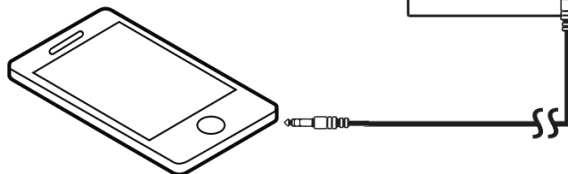

RADIO FM

Słuchanie radia FM

- Naciśnij przycisk "SOURCE" w celu wyboru. Wybierz SOURCE, częstotliwość stacji radiowej zostanie wyświetlona na ekranie.
- Naciśnij i przytrzymaj (◀ OR▶), aby wyszukać stację z najsilniejszym przyjęciem.

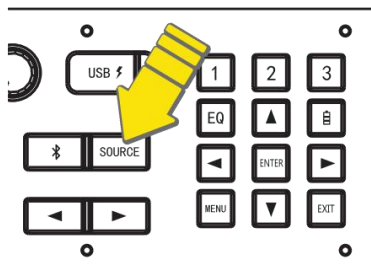

Zapisz swoje ulubione stacje radiowe ręcznie

- Dostrój żądaną stację radiową.
- Naciśnij i przytrzymaj klawisz numeryczny (1-3), aby wejść w tryb programowania; Odpowiedni numer miga na ekranie; wprowadź stacje, które chcesz zapisać w wybranej pamięci.
- Powtórz powyższe kroki 1-2, aby zapisać dodatkowe stacje.

Zapisz ulubioną stację radiową

- Naciśnij przycisk "FM", aby wybrać źródło FM.
- Naciśnij klawisze numeryczne 1-3, aby wybrać jedną z ulubionych stacji radiowych do słuchania.

FUNKCJA PRESET DZIAŁA PODOBNIK NA DOSTARCZANYM PILOCIE DODATKOWE 6 PRESETÓW, W sumie 9

ŁADOWANIE USB

- Dzięki wbudowanemu zasilaczowi USB podłącz USB kabel do portów zasilania USB. Można podłączyć iPhone, iPad lub dowolne urządzenie z Androidem. (Kabel USB nie jest dołączony)

Items	Parameters
Capacity of Built-in Battery	12V / 9A
Power Bank Output	Voltage 5V/2.1A

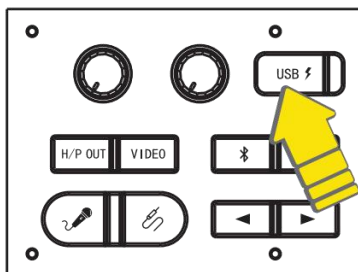

Odtwarzacz USB (TYLKO USB Z TYŁU)

Odtwarzacz USB może obsługiwać "Photo"/"Music"/"Video";

1. Wersja USB 1.0, 1.1, 2.0; do 64 GB;
2. Format kompresji to MP3;
3. Szybkość transmisji MP3: 32 -320 kbps;
4. Nie można wyświetlić okładek albumów osadzonych w formacie MP3;
5. Znacznik MP3 ID3 to wersja 1.2;
6. Obsługuje tylko odtwarzanie klasy pamięci masowej (MSC);
7. Obsługuj Fat16/Fat32;
8. Poziom folderu odtwarzania 7;

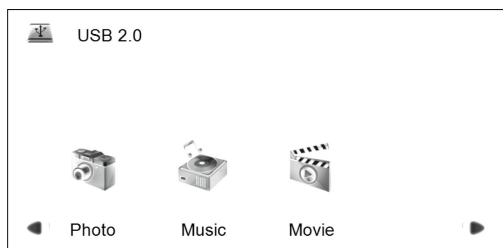

KOREKTOR (EQ) USTAWIA DŹWIĘK



Dostosuj swoje wrażenia słuchowe z 6 ustawieniami EQ, gdy w trybie Bluetooth, AUX lub FM.

Audio:

EQ 1 MUZYKA
EQ 2 PŁASKI
EQ 3 JAZZ

EQ4 ROCK
EQ5 POP
EQ6 KLASYCZNY

KOREKTOR (EQ) USTAWIA WIDEO



Dostosuj sposób wyświetlania za pomocą 4 Ustawienie EQ podczas odtwarzania źródło wyświetlania

WIDEO:

EQ1 MUZYKA
EQ2 FILM
EQ3 NOWOŚCI
EQ4 PŁASKIE

ZGODNOŚĆ Z FORMATAMI MULTIMEDIALNYMI PRZY ODTWARZANIU USB

Wideo: MPEG1, MPEG2, MPEG4, AVC, H.263, H.264, H.265, 3gp, mov, mp4, mpg, vob, ts, mkv, avi, wmv, flv, trp

Dźwięk: WMA, PCM, MPEG1, MPEG2, FLAC, AAC-LC, AC3, Vorbis, mp3, wav, aac, m4a, ogg

Obraz: JPG JPEG PNG BMP MPO

OGŁĄDANIE TELEWIZJI

- Zamontuj antenę w gnieździe tylnej anteny TV.
(użyj tylnego gniazda USB do zasilania anteny).
- **Wejdz w tryb TV:**
 - Naciśnij kilkakrotnie przycisk VIDEO na urządzeniu, aż na ekranie pojawi się DTV (ATV).
 - Lub Naciśnij przycisk TV na pilocie.
- **Wyszukaj kanały TV:**
 - Naciśnij przycisk MENU na urządzeniu lub pilocie, aby wejść na stronę SETUP.
 - Użyj lewego/prawego przycisku nawigacyjnego, aby znaleźć stronę CHANNEL.
 - Postępuj zgodnie z instrukcjami wyświetlanymi na ekranie, aby rozpocząć konfigurowanie ustawień strojenia w trybie DTV (ATV).
- **Przełącz kanał TV:**
 - Aby przełączać kanały TV, użyj przycisku CH+/CH- na pilocie.

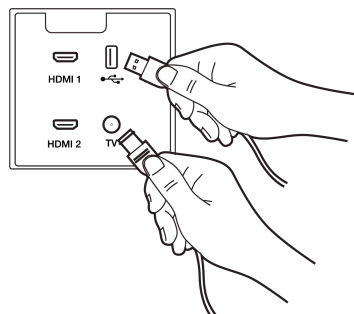
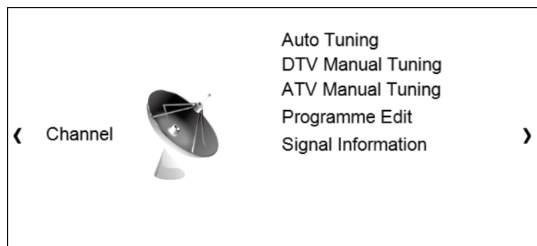

HDMI VIDEO IN

- **Połącz się z urządzeniem wideo lub Smartfonem**
- Podłącz urządzenie wideo do portu HDMI IN 1 (2) TV MONSTER.
- Lub Podłącz smartfon do telewizora HDMI IN 1(2) za pomocą kabla USB-C na HDMI

- **Wybierz prawidłowy tryb HDMI.**

- Naciśnij kilkakrotnie przycisk VIDEO na urządzeniu, aż na ekranie zobaczysz HDMI IN 1 (2).
- Lub Naciśnij przycisk HDMI na pilocie.

- **Notatka:**

- Złącze USB-C na HDMI do dublowania ekranu nie jest kompatybilne ze wszystkimi urządzeniami inteligentnymi z portem USB-C
- Nie będzie działać, jeśli smartfon nie obsługuje standardu DisplayPorts lub nie umożliwia tworzenia kopii ekranu.

FUNKCJA STAND-BY

- Jednostka główna automatycznie przejdzie w tryb gotowości w trybie pracy, aby oszczędzać baterię, ładowanie AC również się wyłączy. Włączy się tylko czerwona dioda LED, a inne diody LED zgasną, gdy jednostka główna przejdzie w tryb gotowości; Jednostka główna automatycznie przejdzie w tryb gotowości, postępując zgodnie z poprzednią metodą, wszystkie diody LED zgasną, gdy jednostka główna przejdzie w tryb gotowości;
- **W źródle Bluetooth przy działającym trybie baterii:** gdy połączenie BT nie powiedzie się lub zostanie rozłączone na 15 minut, urządzenie przejdzie w tryb gotowości, a dioda BT zgaśnie.
- **Dla źródła AUX In w trybie pracy akumulatorowej:** jednostka główna automatycznie przejdzie w tryb gotowości, gdy jednostka główna będzie ustawiona na źródło Aux In i przez 15 minut do jednostki głównej nie będzie podłączony żaden kabel Aux.
- **Dla źródła USB w trybie pracy baterii:** jednostka główna automatycznie przejdzie w tryb gotowości, gdy jednostka główna będzie w trybie źródła USB i nie będzie odtwarzana muzyka lub pauzowała przez 15 minut.
- **Jednostka główna pracuje w trybie:** Naciśnij i przytrzymaj przycisk "Standby" przez 2 sekundy, a urządzenie automatycznie przejdzie w stan STANDBY.

OPIS FUNKCJI BUDZENIA

- **Jednostka główna w stanie WYŁĄCZONYM:** Przełączenie przycisku „Zasilanie” z wyłączenia na włączenie spowoduje wybudzenie jednostki głównej z trybu gotowości; Jednostka główna obudzi się i powróci do trybu ostatniego źródła. Czerwona dioda LED zasilania zgaśnie, gdy jednostka główna będzie działać.
- **Jednostka główna w stanie STANDBY:** Naciśnij przycisk "Standby", a jednostka główna to zrobi wybudzi jednostkę główną z trybu gotowości; Jednostka główna obudzi się i powróci do trybu ostatniego źródła. Czerwona dioda LED zasilania zgaśnie, gdy jednostka główna będzie działać.
- **Jednostka główna w stanie STANDBY:** Naciśnij przycisk "Standby" na 1 s; Jednostka główna obudzi się i powróci do trybu ostatniego źródła;
- **Jednostka główna w stanie STANDBY:** Naciśnij przycisk "Power" na pilocie, aby wybudzić główną jednostkę z trybu gotowości; Główna jednostka się obudzi i wróci do ostatniego trybu źródła, a czerwona dioda zasilania zgaśnie, gdy główna jednostka będzie działać.

***Jeśli urządzenie nie jest używane, należy wyłączyć zasilanie**

***Urządzenie powinno być ładowane co 2 miesiące, jeśli nie jest używane w sposób ciągły.**

SPECYFIKACJE

OGÓLNY

Stopień ochrony IP	IPX4
Wejścia audio i wideo	Bluetooth; (3.5 mm) wejście AUX; Radio FM; (x2)HDMI;
	(6.5mm) Wejście mikrofonowe/gitarowe
Wersja Bluetooth	5.3
Aplikacja	Nr
Wskaźniki LED ... Czerwony (zasilanie/ladowanie/czuwanie); Niebieski (Bluetooth)	
Kolor oświetlenia	Nr
Wyprodukowano w	Chin
Materiały	Metal i plastik
Mikrofon	Tak
Wymiary (dł. x szer. x wys.) mm	452×230,5×476
Waga (funty/kg)	7,912 kg
Pamięć wewnętrzna	Nie dotyczy

PAKIET

Pudełko upominkowe (dł. x szer. x wys.) mm	515 mm × 297 mm × 556 mm
---	--------------------------

DISPLAY

Rozmiar wyświetlacza	394,38 mmDłagonalny
	15,6 calaDłagonalny
Obszar aktywny	344,15 H x 193,59 V
Format pikseli	1920Hx1080V
Rozstaw pikseli	0,17925Hx0,17925V
Konfiguracja pikseli	Pionowy pasek R, G, B
Tryb wyświetlania	Normalny
Schemat jazdy	FFS
Pobór mocy	0,561
Obróbka powierzchni przedniego polaryzatora. Powłoka przeciwodblaskowa	

POWER

Pobór mocy	AC120V-240V
Czas gry	
Tylko dźwięk	Do 30 godzin.
Wideo i audio	Do 10 godzin.
Czas ładowania	Do 6 godzin.
Typ akumulatora	Kwasowo-ołowiowy
Pojemność baterii	12V/9A
Czas czuwania/moc	15min
Wyjście USB	5 V/2,1 A
Zakres temperatury roboczej...32°F do 104°F / 0 °C do 40 °C	
Wilgotność robocza	40-90% wilgotności względnej
Zakres temperatur przechowywania ...-4°F do 140°F / -20 °C do 60 °C	
Tryb pracy.....	Nie dotyczy
Tryb wyłączenia	Nie dotyczy

AUDIO

Sterowanie dźwiękiem	Zasilanie (wł./wyt.);
Głośność (zwiększanie/zmniejszanie/pobudzenie); Bluetooth (wybierz/paruj); Następny/Poprzedni utwory (BT); Radio (stacja/wyszukiwanie); Liczby (zaprogramowane stacje radiowe); Głośność mikrofonu (zwiększanie/zmniejszanie); Głośność echa (zwiększanie/zmniejszanie); Wideo (wybierz źródło); Audio (wybierz — Bluetooth/Radio/AUX-IN)	
Moc głośnika	60 w
Przetworniki głośników.....	3-calowy pełny zakres
Grzejniki pasywne	Nr
Pasma przenoszenia	40HZ-20KHZ
THD+ Szum	<10%
Maksymalny SPL	99dB
Stosunek sygnału do szumu	>75dB

CECHY

Uchwyt do przenoszenia;
Wskaźnik poziomu baterii;
Kolorowy wyświetlacz LCD 15,6 cala 1080P 16:9;
9 zaprogramowanych pilotów radiowych;
3 zaprogramowane stacje radiowe na urządzeniu;
Wejście ładowarki samochodowej DC15V/3 A

Ograniczona Gwarancja

Ten produkt marki Monster, sprzedawany pierwotnemu nabywcy w oryginalnym opakowaniu („Produkt”) jako nowy, jest objęty gwarancją Russel Distribution Company, LLC przed wadami produkcyjnymi dotyczącymi materiałów i wykonania, w ramach ograniczonego okresu gwarancji wynoszącego dziewięćdziesiąt (90) dni na robociznę i jeden (1) rok na części. Niniejsza ograniczona gwarancja jest uzależniona od prawidłowego użytkowania Produktu przez Ciebie, Kupującego.

Niniejsza ograniczona gwarancja nie ma zastosowania do produktów wystawowych i produktów sprzedawanych jako oznaczone jako „specjalne, w takim stanie, w jakim się znajdują”, „likwidacja i wyprzedaż”, „otwarte pudełko”, produkty pozbawione akcesoriów lub nie wykazujące żadnych usterek, znalezionej.

Dowód zakupu w postaci rachunku sprzedaży, paragonu lub faktury z odbiorem stanowi dowód, że Produkt objęty jest okresem ograniczonej gwarancji. Dowód sprzedaży, paragon lub faktura z paragonem muszą zostać przedstawione jako warunek wstępny uzyskania ograniczonej usługi gwarancyjnej.

Niniejsza Ograniczona gwarancja rozpoczyna się w pierwotnym dniu zakupu i jest ważna wyłącznie w przypadku Produktów zakupionych u autoryzowanych dealerów i używanych w Stanach Zjednoczonych i Puerto Rico przez pierwotnego Kupującego. Aby skorzystać z serwisu gwarancyjnego, Kupujący musi najpierw skontaktować się z nami w celu ustalenia problemu oraz procedury serwisowej. Oryginał datowanego rachunku sprzedaży, paragonu lub pokwitowanej faktury należy na żądanie przedstawić jako dowód zakupu.

Naprawimy Twój produkt, a jeśli naprawa nie będzie możliwa, wymienimy go bezpłatnie na ten sam lub podobny produkt. Jeśli Produkt jest uszkodzony zgodnie z postanowieniami niniejszej ograniczonej gwarancji w okresie ograniczonej gwarancji, możemy użyć nowych lub regenerowanych części naprawy Produktu. Wszystkie wymienione części i produkty stają się naszą własnością i muszą zostać nam zwrócone. Części zamienne i produkty objęte są pozostałą oryginalną ograniczoną gwarancją lub dziewięćdziesięcioma (90) dniami, w zależności od tego, który okres jest dłuższy.

Transport Produktu musi zostać opłacony z góry przez Ciebie, pierwotnego Nabywcę, i wysłany w oryginalnym opakowaniu lub w opakowaniu zapewniającym równy stopień ochrony. Nie będziemy odpowiedzialni za wymianę uszkodzonych Produktów ani nie będziemy zobowiązani do ich wyminaj.

Jeżeli otrzymany Produkt jest uszkodzony, Twoim obowiązkiem jako konsumenta jest złożenie reklamacji przeciwko przewoźnikowi. Uszkodzony Produkt będziemy przechowywać wyłącznie przez 30 dni i zastrzegamy sobie prawo, według własnego uznania, do pozbycia się uszkodzonego Produktu lub odesłania go do Ciebie na Twój koszt po 30 dniach. Niniejsza ograniczona gwarancja obejmuje wady produkcyjne dotyczące materiałów i wykonania występujące podczas normalnego, niekomercyjnego użytkowania tego Produktu, z wyjątkiem zakresu wyraźnie określonego w niniejszym oświadczeniu, i nie ma zastosowania do następujących elementów, w tym między innymi: Uszkodzeń, które występują w transporcie, dostawie i instalacji; zastosowań i zastosowań, do których ten Produkt nie był przeznaczony; przykrojone numery produktu lub serii; uszkodzenia kosmetyczne lub wykończenie zewnętrzne; wypadki, nadużycia, zaniedbania, ogień, woda, pioruny lub inne działania natury; korzystanie z produktów, sprzętu, systemów, narzędzi, usług, sprzętu, materiałów eksploatacyjnych, akcesoriów, aplikacji, instalacji, napraw, zewnętrznego okablowania lub złączy, które nie zostały dostarczone lub autoryzowane przez nas lub producenta, a które uszkodzają ten Produkt lub powodują problemy z obsługą; nieprawidłowego napięcia w sieci elektrycznej, awarii i przepięć, dostosowań dokonywanych przez klienta i nieprzestrzegania instrukcji obsługi, zaleceń dotyczących konserwacji i ochrony środowiska, które są omówione i zalecane w instrukcji obsługi, problemów z odbiorem i zniekształceń związanych z szumem, echem, zakłóceniami lub inną transmisją sygnału oraz problemy z dostawą; zamazane obrazy. Nie gwarantuje się nieprzerwanego i wolnego od błędów działania Produktu.

**NIE MA ŻADNYCH WYRAŻNYCH ANI DOROZUMIANYCH GWARANCJI INNYCH NIŻ WYMIENIONE I OPISANE POWYŻEJ ANI ŻADNYCH GWARANCJI WYRAŻNE LUB DOROZUMIANE, W TYM M.in. WSZELKIE DOROZUMIANE GWARANCJE WARTOŚCI HANDLOWEJ LUB PRZYDATNOŚCI DO OKREŚLONEGO CELU, OBOWIĄZUJĄ PO OKRESACH WYRAŻNEJ GWARANCJI PODANYCH POWYŻEJ A ŻADNEJ INNEJ WYRAŻNEJ GWARANCJI LUB GWARANCJI UDZIELONEJ PRZEZ JAKIKOLWIEK OSOBĘ, FIRMĘ LUB KORPORACJĘ W ZAKRESIE REALIZACJI SPECT DO TEGO PRODUKTU MUSI BĄDŹ ZWIĄZANY-
ING NA NAS. NAPRAWA LUB WYMIANA W RAMACH NINIEJSZEJ OGRANICZONEJ GWARANCJI JEST WYŁĄCZNYM ŚRODKIEM ZARADCZYM
KONSUMENT. NIE PONOSIMY ODPOWIEDZIALNOŚCI ZA JAKIEKOLWIEK PRZYPADKOWE LUB WYNIKOWE SZKODY WYNIKAJĄCE Z NARUSZENIA JAKICHKOLWIEK WYRAŻNEJ LUB DOROZUMIANEJ GWARANCJI NA TEN PRODUKT; Z WYJĄTKIEM ZAKRESU ZABRONIONEGO PRZEZ OBOWIĄZUJĄCE PRAWO, WSZELKA DOROZUMIANA GWARANCJA WARTOŚCI HANDLOWEJ LUB PRZYDATNOŚCI DO OKREŚLONEGO CELU NA TEN PRODUKT JEST OGRANICZONA DO CZAS TRWANIA NINIEJSZEJ OGRANICZONEJ GWARANCJI NINIEJSZA OGRANICZONA GWARANCJA NIE OBEJMUJE NIKOGO INNEGO NIŻ PIERWOTNY NABYWCĄ TEGO PRODUKTU UCT NIE JEST PRZENOSZALNY I OKREŚLA TWOJE WYŁĄCZNE ŚRODKI PRAWNE.**

Niektóre stany nie zezwalają na ograniczenia czasu trwania dorozumianej gwarancji ani na wyłączenie lub imitację szkód przypadkowych lub wynikowych, więc powyższe ograniczenia lub wyłączenia mogą Cię nie dotyczyć. Niniejsza ograniczona gwarancja zapewnia Ci określone prawa prawne, możesz także mają inne prawa, które różnią się w zależności od stanu. Wszelkie postanowienia zawarte w niniejszym dokumencie, które zostaną uznane za sprzeczne z prawem stanowym lub lokalnym, zostaną uznane za nieważne, a pozostałe postanowienia zachowają pełną moc i skuteczność.

Aby dowiedzieć się więcej przejdź do:

www.MonsterOutdoorTV.com



Monster and the Monster logo are registered trademarks of Monster Inc., and its subsidiaries in the U.S. and other countries used under license.

The Bluetooth® word mark and logos are registered trademarks owned by Bluetooth® SIG, Inc., and any use of such marks by Monster Inc. is under license. Other trademarks and trade names are those of their respective owners.

Monster et le logo Monster sont des marques déposées de Monster Inc. et de ses filiales aux États-Unis et dans d'autres pays, utilisées sous licence.

La marque et les logos Bluetooth® sont des marques déposées appartenant à Bluetooth® SIG, Inc., et toute utilisation de ces marques par Monster Inc. est sous licence. Les autres marques et noms commerciaux appartiennent à leurs propriétaires respectifs.

Monster und das Monster-Logo sind eingetragene Marken von Monster Inc. und seinen Tochtergesellschaften in den USA und anderen Ländern, die unter Lizenz verwendet werden.

Die Bluetooth® Wortmarke und -Logos sind eingetragene Marken von Bluetooth® SIG, Inc. und jede Verwendung dieser Marken durch Monster Inc. erfolgt unter Lizenz. Andere Marken und Handelsnamen sind Eigentum ihrer jeweiligen Eigentümer.

Monster y el logotipo de Monster son marcas comerciales registradas de Monster Inc. y sus subsidiarias en los EE. UU. y otros países utilizadas bajo licencia.

La marca denominativa y los logotipos de Bluetooth® son marcas comerciales registradas propiedad de Bluetooth® SIG, Inc., y cualquier uso de dichas marcas por parte de Monster Inc. se realiza bajo licencia. Otras marcas comerciales y nombres comerciales son propiedad de sus respectivos propietarios.

Monster e o logotipo Monster são marcas registradas da Monster Inc. e de suas subsidiárias nos EUA e em outros países, usadas sob licença.

A marca e os logotipos Bluetooth® são marcas registradas de propriedade da Bluetooth® SIG, Inc., e qualquer uso de tais marcas pela Monster Inc. Outras marcas registradas e nomes comerciais são de seus respectivos proprietários.

Monster e il logo Monster sono marchi registrati di Monster Inc. e delle sue filiali negli Stati Uniti e in altri paesi, utilizzati su licenza.

Il marchio denominativo e i loghi Bluetooth® sono marchi registrati di proprietà di Bluetooth® SIG, Inc. e qualsiasi utilizzo di tali marchi da parte di Monster Inc. è concesso in licenza. Altri marchi e nomi commerciali appartengono ai rispettivi proprietari.

Monster и логотип Monster являются зарегистрированными товарными знаками Monster Inc. и ее дочерних компаний в США и других странах, используемыми по лицензии.

Словесный знак и логотипы Bluetooth® являются зарегистрированными товарными знаками, принадлежащими Bluetooth® SIG, Inc., и любое использование таких знаков компанией Monster Inc. осуществляется по лицензии. Прочие товарные знаки и торговые наименования принадлежат их соответствующим владельцам.

Monster i logo Monster są zastrzeżonymi znakami towarowymi firmy Monster Inc. i jej oddziałów w USA i innych krajach, używanymi na podstawie licencji.

Znak słowny i logo Bluetooth® są zastrzeżonymi znakami towarowymi będącymi własnością Bluetooth® SIG, Inc., a jakiegokolwiek użycie takich znaków przez Monster Inc. podlega licencji. Inne znaki towarowe i nazwy handlowe należą do ich odpowiednich właścicieli.

To find out more go to:
www.MonsterOutdoorTV.com